

FUJITSU

INVERTER

PODRĘCZNIK OBSŁUGI

**KLIMATYZATOR:
TYP MULTI INVERTER**

Model chłodząco/grzewczy

Jednostki wewnętrzne:

**ASYG07LJCA
ASYG09LJCA
ASYG12LJCA
ASYG18LFCA
ASYG24LFCA**

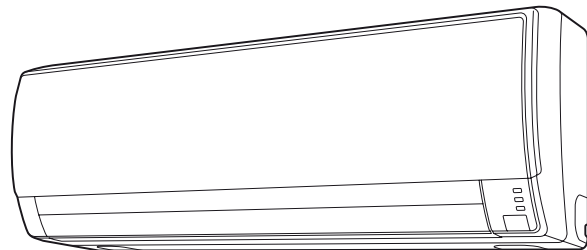

Jednostki zewnętrzne:

**AOYG14LAC2
AOYG18LAC2
AOYG18LAT3
AOYG24LAT3
AOYG30LAT4
AOYG45LAT8**

**ZATRZYMAJ PODRĘCZNIK OBSŁUGI
DO PRZYSZŁEGO KORZYSTANIA**



P/N 9332280036

SPIS TREŚCI

ŚRODKI BEZPIECZEŃSTWA	PL-1	WACHLOWANIE	PL-11
NAZWY CZĘŚCI	PL-2	PRACA EKONOMICZNA	PL-11
CECHY I FUNKCJE	PL-4	FUNKCJA „10° C HEAT”	PL-12
PRZYGOTOWANIE	PL-5	STEROWANIE RĘCZNE [MANUAL AUTO].....	PL-12
PRACA	PL-6	CZYSZCZENIE I KONSERWACJA	PL-13
DZIAŁANIE PROGRAMATORA	PL-8	WYKRYWANIE I USUWANIE USTEREK	PL-15
PROGRAM NOCNY	PL-9	PORADY.....	PL-16
STEROWANIE KIERUNKIEM NAWIEWU POWIETRZA	PL-10		

ŚRODKI BEZPIECZEŃSTWA

- Przed rozpoczęciem korzystania z urządzenia dokładnie przeczytaj poniższe instrukcje i postępuj zgodnie z nimi podczas obsługi.
- Poniższe instrukcje związane są z bezpieczeństwem i należy się do nich stosować podczas eksploatacji urządzenia.
- Występujące w niniejszej instrukcji hasła: „NIEBEZPIECZEŃSTWO”, „OSTRZEŻENIE” i „UWAGA” mają następujące znaczenia:

 NIEBEZPIECZEŃSTWO!	Hasło to oznacza procedury, które nieodpowiednio wykonane mogą doprowadzić do śmierci lub poważnego uszkodzenia ciała użytkownika lub personelu serwisu.
 OSTRZEŻENIE!	Hasło to oznacza procedury, które nieodpowiednio wykonane mogą doprowadzić do śmierci lub poważnego uszkodzenia ciała użytkownika.
 UWAGA!	Hasło to oznacza procedury, które nieodpowiednio wykonane mogą doprowadzić do uszkodzenia ciała lub mienia użytkownika.



NIEBEZPIECZEŃSTWO!

- Nie podłączaj urządzenia samodzielnie.
- Urządzenie nie zawiera części, które mogą być serwisowane przez użytkownika. Skontaktuj się z autoryzowanym serwisem w celu dokonania wszelkich napraw.
- Podczas przenoszenia urządzenia skontaktuj się z autoryzowanym serwisem celem demontażu i ponownej instalacji jednostki.
- Nie przebywaj w strefie zimnego strumienia powietrza przez dłuższy czas.
- Nie wkładaj palców lub przedmiotów w kratkę wlotową lub port wylotu.
- Nie włączaj i nie zatrzymuj pracy klimatyzatora poprzez odłączanie przewodu zasilającego.
- Zachowaj ostrożność aby nie uszkodzić przewodu zasilającego.
- W przypadku uszkodzenia przewodu zasilającego tego urządzenia, powinien być wymieniony wyłącznie przez autoryzowanego serwisanta, ponieważ wymagane są specjalne narzędzia i określony typ przewodu.
- W przypadku nieprawidłowego funkcjonowania (zapach spalenizny, itp.), natychmiast zatrzymaj pracę klimatyzatora, wyłącz zabezpieczenie i skontaktuj się z autoryzowanym serwisem.
- W przypadku wycieku czynnika chłodniczego, nie dopuść do kontaktu tej substancji z ogniem lub środków łatwopalnych. (Skontaktuj się z autoryzowanym serwisem)



UWAGA!

- Zapewnij wentylację podczas użytkowania.
- Nie kieruj bezpośrednio strumienia powietrza na kominki lub aparaty grzewcze.
- Nie wspinaj się na klimatyzator i nie umieszczaj na nim przedmiotów.
- Nie zawieszaj żadnych przedmiotów na klimatyzatorze.
- Nie umieszczaj wazonów z kwiatami czy pojemników z wodą na klimatyzatorze.
- Nie narażaj klimatyzatora na bezpośredni kontakt z wodą.
- Nie dotykaj klimatyzatora mokrymi rękami.
- Nie ciągnij za przewód zasilający.
- Wyłącz źródło zasilania podczas długich przerw w funkcjonowaniu klimatyzatora.
- Sprawdź stan instalacji pod względem ewentualnych uszkodzeń.
- Nie umieszczaj zwierząt lub roślin w bezpośrednim strumieniu powietrza.
- Nie pij wody odprowadzonej z klimatyzatora.
- Nie stosuj w pomieszczeniach, gdzie przechowuje się żywność, zwierzęta, precyzyjne wyposażenie lub dzieła sztuki.
- Zawory połączeniowe stają się gorące podczas funkcji grzania; uważaj na ręce.
- Nie obciążaj elementów wymiennika ciepła.
- Klimatyzator musi pracować zawsze z zainstalowanym filtrem powietrza.



UWAGA!

- Nie blokuj i nie zakrywaj kratki wlotu i portu wyjścia.
- Inne urządzenia elektroniczne powinny znajdować się w minimalnej odległości 1 m od jednostki wewnętrznej i zewnętrznej.
- Prosimy o zwrócenie uwagi na to, aby dzieci nie przebywały w pobliżu miejsca gdzie montuje się jednostkę wewnętrzną i zewnętrzną.
- Unikaj instalacji klimatyzatora w pobliżu innych urządzeń grzewczych.
- Urządzenie nie jest przeznaczone dla osób (w tym dzieci) o ograniczonych możliwościach fizycznych, czuciowych lub umysłowych, lub osób nieposiadających odpowiedniego doświadczenia i wiedzy chyba, że w trakcie korzystania z klimatyzatora znajdują się pod bezpośrednim nadzorem osoby odpowiedzialnej za ich bezpieczeństwo. Dzieci należy pilnować, aby nie bawiły się urządzeniem.

CECHY I FUNKCJE

INVERTER

Podczas uruchamiania urządzenia wykorzystywana jest duża moc w celu szybkiego uzyskania żądanej temperatury w pomieszczeniu. Następnie, jednostka automatycznie przestawia się na tryb pracy ekonomicznej pobierając mniej energii.

PILOT BEZPRZEWODOWY

Bezprzewodowy pilot pozwala na wygodną kontrolę pracy urządzenia klimatyzacyjnego.

PRACA EKONOMICZNA

Po załączeniu trybu ekonomicznego, temperatura w pomieszczeniu będzie utrzymywana na nieco wyższym poziomie niż ustawiona temperatura w trybie chłodzenia i na niższym poziomie niż nastawa w trybie grzania. Tym samym tryb ekonomiczny pozwala na większą oszczędność energii niż pozostałe tryby.

AUTOMATYCZNA ZMIANA TRYBU PRACY

Tryb pracy (chłodzenie, osuszanie, grzanie) jest przełączany automatycznie w celu utrzymania zadanej temperatury przez cały czas na stałym poziomie.

FUNKCJA „10° C HEAT”

Temperatura w pomieszczeniu może być utrzymywana na stałym poziomie 10°C, w celu uniknięcia jej nadmiernego spadku.

PROGRAMATOR

Programator czasów umożliwia zintegrowanie czasu włączenia [ON] i czasu wyłączenia [OFF] w jeden cykl. Sekwencja może obejmować jedno przejście od czasu wyłączenia do czasu włączenia (OFF→ON) lub od czasu włączenia do czasu wyłączenia (ON→OFF) w okresie 24 godzin.

PROGRAM NOCNY

Kiedy włączona jest funkcja SLEEP w trybie grzania, termostat klimatyzatora jest tak ustawiony, aby temperatura obniżała się podczas działania. W trybie chłodzenia ustawienie termostatu powoduje wzrost temperatury. W chwili osiągnięcia ustawionego czasu, jednostka wyłącza się automatycznie.

NAWIEW WIELOKIERUNKOWY (SWING)

Żaluzje sterujące nawiewem powietrza automatycznie wachlują w górę / dół rozprowadzając powietrze po całym pomieszczeniu.

ZDEJMOWANA KRATKA WLOTOWA

Kratkę wlotową jednostki wewnętrznej można zdejmować, co ułatwia czyszczenie i konserwację urządzenia.

FILTR ODPORNY NA PLEŚŃ

Filtr powietrza jest odporny na pleśń, co powoduje łatwiejszą konserwację.

CICHA PRACA

Gdy za pomocą przycisku sterowania wentylatorem wybrano tryb cichej pracy [QUIET], to urządzenie rozpocznie bardzo ciche działanie; przepływ powietrza zostanie zredukowany dla zapewnienia cichszej pracy.

POLIFENOLOWO KATECHINOWY FILTR POWIETRZA

Bakteriobójczy filtr oczyszczający powietrze wykorzystując właściwości elektrostatyczne, eliminuje z powietrza drobinę kurzu oraz zanieczyszczenia takie jak dym papierosowy i pyłki roślin niewidoczne dla oczu. Filtr zawiera katechinę, która jest bardzo efektywna w zwalczaniu różnych bakterii poprzez po-wstrzymanie rozwoju bakterii wchłoniętych przez filtr. Zauważ, że po zamontowaniu filtra ilość emitowanego powietrza maleje, powodując niewielki spadek wydajności pracy klimatyzatora.

FILTR JONOWY

Działanie filtra polega na wytwarzaniu ujemnych jonów powietrza, które odwanniają powietrze. Filtr może wchłaniać i redukować specyficzne zapachy z pomieszczenia.

NAZWY CZĘŚCI

Rys. 1

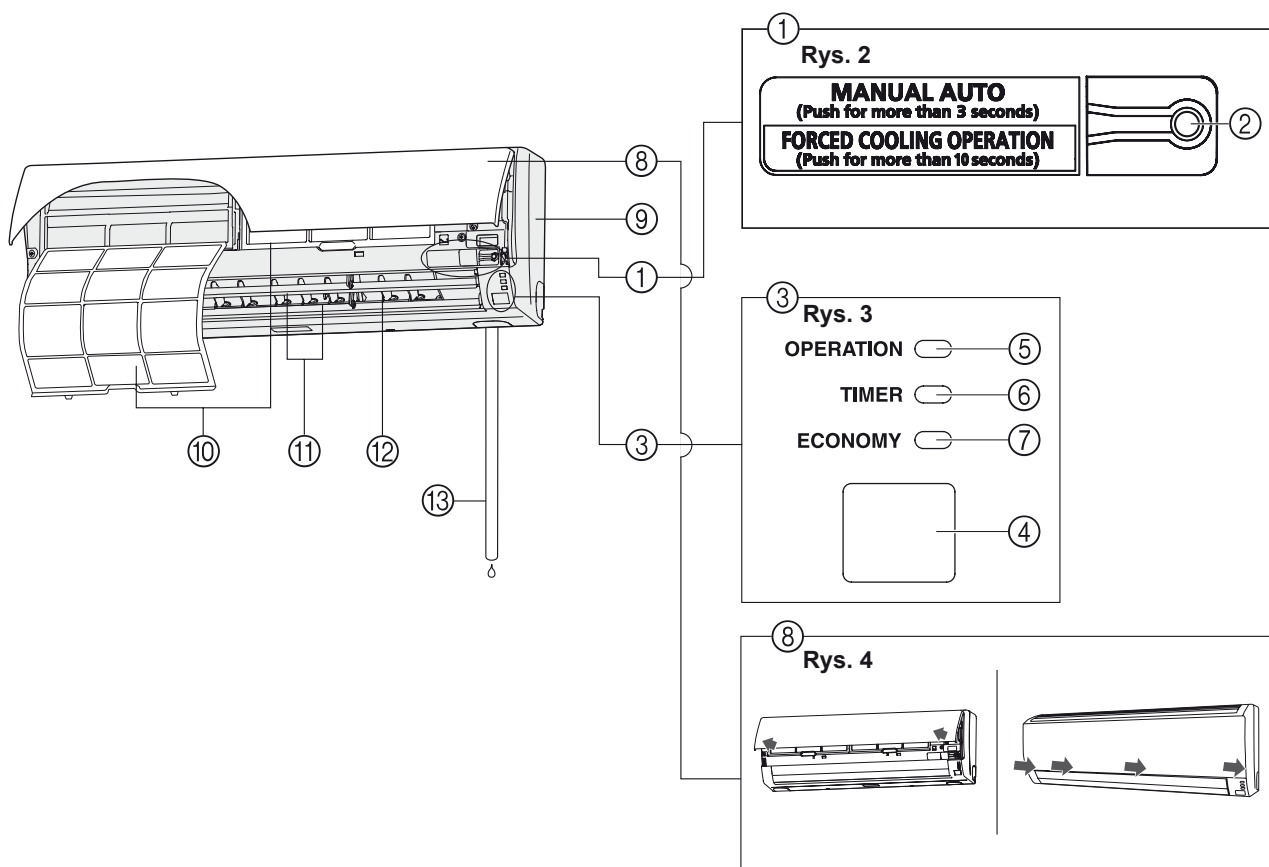

Rys. 5

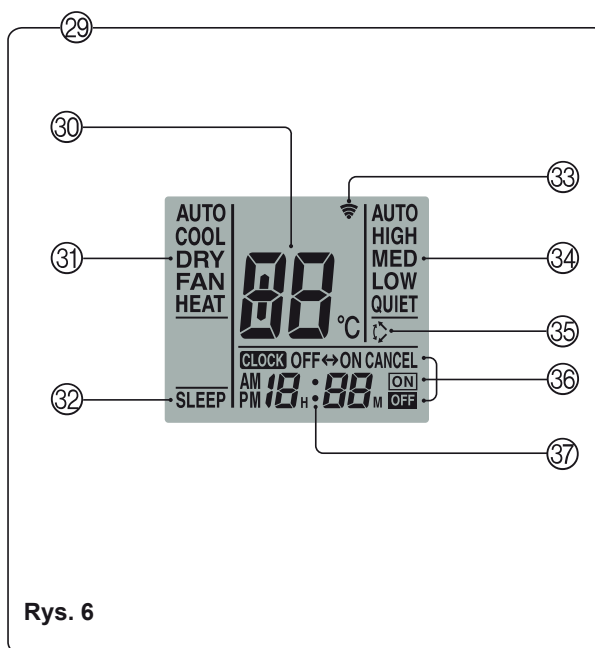
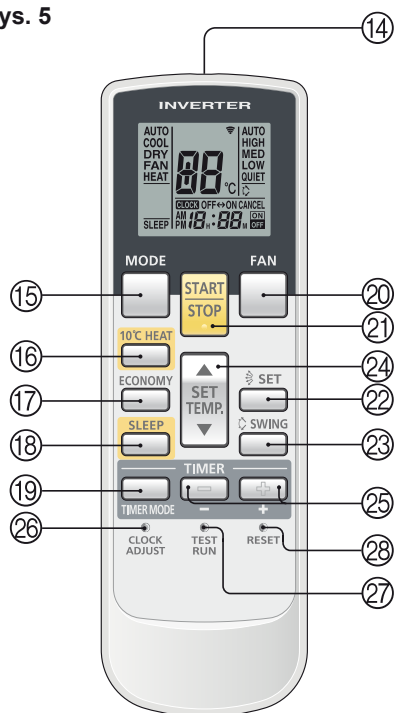

Rys. 6

Rys. 1 Jednostka wewnętrzna

- (1) Panel kontroli pracy (Rys. 2)
- (2) Przycisk sterowania ręcznego [Manual Auto]
 - Przytrzymanie wciśniętego przycisku przez ponad 10 sekund uruchomi operację wymuszonego chłodzenia.
 - Operacja wymuszonego chłodzenia wykorzystywana jest w trakcie montażu. Tylko do użytku przez personel autoryzowanego serwisu.
 - Uruchomioną operację wymuszonego chłodzenia można zatrzymać wciskając przycisk START/STOP.
 - Przycisk należy wcisnąć aby wyzerować kontrolkę zabrudzenia filtra.
- (3) Wskaźniki (Rys. 3)
- (4) Odbiornik sygnału pilota
- (5) Dioda pracy (zielona) [Operation]
- (6) Dioda programatora (pomarańczowa) [Timer]
 - Jeżeli dioda ta błyska w trakcie pracy programatora, wskazuje na błąd w ustawieniach programatora (zobacz str. 17 „Auto-restart”).
- (7) Dioda funkcji „ECONOMY” (zielona)
 - Wskaźnik „ECONOMY” świeci się podczas pracy w trybie ekonomicznym oraz gdy aktywna jest funkcja „10°C HEAT”.
- (8) Kratka wlotowa (Rys. 4)
- (9) Panel przedni
- (10) Filtr powietrza
- (11) Żaluzje regulujące przepływ powietrza
- (12) Żaluzje regulujące przepływ powietrza w poziomie (pravo/lewo) (za żaluzjami regulującymi przepływ powietrza)
- (13) Wąż odpływu skroplin

Rys. 5 Pilot

- (14) Przekaznik transmisji sygnałów
- (15) Przycisk wyboru trybu pracy [MODE]
- (16) Przycisk uruchamiający funkcję [10° C HEAT]
- (17) Przycisk pracy ekonomicznej [ECONOMY]
- (18) Przycisk programu nocnego [SLEEP]
- (19) Przycisk wyboru trybu programatora [TIMER MODE]
- (20) Sterowanie pracą wentylatora [FAN]
- (21) Przycisk [START/STOP]
- (22) Przycisk [SET] (nawiew w pionie)
- (23) Przycisk wachlowania [SWING]
- (24) Przycisk ustawiania temperatury [SET TEMP. (▲ / ▼)]
- (25) Zmiana ustawień programatora przyciski (+ / -)
- (26) Przycisk nastaw zegara [CLOCK ADJUST]
- (27) Przycisk [TEST RUN]
 - Przycisk ten jest używany podczas testowania klimatyzatora po instalacji. Nie stosować w warunkach normalnej pracy urządzenia, gdyż może spowodować nieprawidłowe działanie termostatu jednostki wewnętrznej.
 - Jeżeli przycisk ten zostanie wciśnięty w trakcie normalnej pracy, urządzenie przełączy się w tryb testowania, a diody trybu pracy (Operation) oraz programatora (Timer) zaczną równocześnie pulsować.
 - Aby zakończyć testowanie należy nacisnąć przycisk Start/Stop zatrzymując tym samym pracę klimatyzatora.
- (28) Przycisk [RESET]
- (29) Wyświetlacz pilota (Rys. 6)
- (30) Wyświetlacz nastawy temperatury
- (31) Wyświetlacz trybu pracy
- (32) Wyświetlacz programu nocnego
- (33) Wskaźnik transmisji
- (34) Wyświetlacz prędkości wentylatora
- (35) Wyświetlacz operacji wachlowania
- (36) Wyświetlacz trybu programatora
- (37) Wyświetlacz godziny

PRZYGOTOWANIE

Włącz zasilanie

- 1 Przełącz wyłącznik elektryczny.

Włóż baterie do pilota (AAA/R03 / LR03 x 2)

- 1 **Naciśnij i przesunij pokrywę zabezpieczającą baterie na spodzie pilota.**
Naciśnij pokrywę w miejscu znaku  i przesunij ją zgodnie ze strzałką.



- 2 **Włóż baterie.**
Upewnij się, czy bieguny baterii są rozmieszczone prawidłowo (+/-).

- 3 **Zamknij pokrywę.**

Ustawienie bieżącego czasu

- 1 **Wciśnij przycisk nastawy czasu [CLOCK ADJUST] (Rys. 5 (26)).**
Użyj końcówki długopisu lub innego małego, ostrego przedmiotu w celu przyciśnięcia przycisku.

- 2 **Użyj przycisków ustawiania programatora (+ / -) [TIMER SET] (Rys. 5 (25)) w celu dostosowania czasu do rzeczywistego.**

Przycisk + : naciśnij w celu ustawienia czasu w przód
przycisk - : naciśnij w celu ustawienia czasu w tył

(Wciśnij raz, aby zmienić ustawienie o 1 min, wciśnij i przytrzymaj – czas zacznie przesuwać się ze skokiem 10 min.)

- 3 **Naciśnij ponownie przycisk nastawy czasu [CLOCK ADJUST] (Rys. 5 (25)).**
Ta operacja zakończy ustawianie czasu i rozpocznie pracę zegara.

Użycie pilota

- Pilot musi być skierowany na odbiornik sygnałów (Rys. 3 (4)), aby transmisja odbyła się w sposób prawidłowy.
- Zakres pracy: ok. 7 metrów.
- Kiedy sygnał jest prawidłowo odbierany przez jednostkę wewnętrzną, powinien być słyszalny dźwięk.
- Jeśli nie słychać żadnego dźwięku, naciśnij ponownie przycisk pilota.

Mocowanie pilota

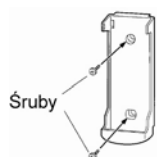

(1) Zamontuj uchwyt



(2) Wsuń pilota do uchwytu



(3) Wyjmij pilota aby sterować pracą z ręki

UWAGA!

- Uważaj, aby dzieci nie połknęły przypadkowo baterii.
- Kiedy przez dłuższy czas nie używasz pilota, wyjmij baterie w celu uniknięcia wycieku płynu i zniszczenia urządzenia.
- Jeśli nastąpi wyciek cieczy z baterii i zetknie się ze skórą lub dostanie do oczu lub ust, natychmiast przemyj wodą oraz skontaktuj się z lekarzem.
- Należy pozbyć się zużytych baterii we właściwy sposób, składając je w odpowiednich pojemnikach lub placówkach przyjmujących zużyte baterie.
- Nigdy nie próbuj ponownie ładować baterii.

Nigdy nie umieszczaj nowych i zużytych baterii lub baterii różnych typów.

Żywotność baterii wynosi jeden rok w warunkach normalnego użytkowania. Jeśli zakres działania pilota ulega ograniczeniu, wymień baterie i naciśnij przycisk RESET za pomocą końcówki długopisu lub innego przedmiotu.

Wybór trybu pracy klimatyzatora

- 1 Wciśnij przycisk START/STOP (Rys. 5 (21)).**
Dioda pracy jednostki wewnętrznej (zielona) (Rys. 3 (5)) zapali się. Klimatyzator rozpoczyna pracę.
- 2 Naciśnij przycisk [MODE] (Rys. 5 (15)) w celu wyboru pożądanego trybu pracy.**
Za każdym naciśnięciem przycisku, tryb pracy będzie się zmieniał w następującym porządku:

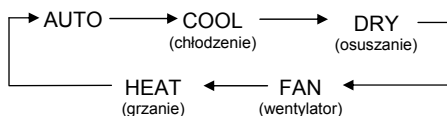

Po około 3 sek. od zmiany ustawień, na wyświetlaczu pojawiają się z powrotem wszystkie parametry.

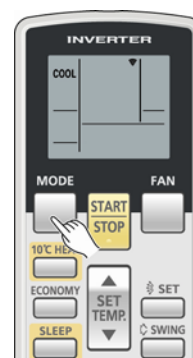

Przykład: Wybór trybu chłodzenia

Ustawianie temperatury

Naciśnij przyciski nastaw temperatury [SET TEMP.] (Rys. 5 (24)).

Przycisk ▲ : naciśnij w celu podwyższenia ustawień temperatury

Przycisk ▼ : naciśnij w celu obniżenia ustawień temperatury.

- Zakres ustawień termostatu:**

AUTO.....18 ÷ 30°C

Grzanie.....16 ÷ 30°C

Chłodzenie/Osuszanie.....18 ÷ 30°C

Termostat nie może być używany do ustawienia temperatury pomieszczenia podczas trybu wentylacji (FAN) (temperatura nie będzie wyświetlana na pilocie).

Po około 3 sek. od zmiany ustawień, na wyświetlaczu pojawiają się z powrotem wszystkie parametry.



Przykład: Ustawienie temp. 26°C

Ustawienie termostatu powinno być postrzegane jako wartość standardowa i może różnić się od temperatury aktualnie panującej w pomieszczeniu.

Ustawienie prędkości wentylatora

Naciśnij przycisk sterowania wentylatorem [FAN] (Rys. 5 (20)).

Za każdym razem, kiedy przycisk jest naciskany, prędkość wentylatora zmienia się w następującym porządku:



Po około 3 sek. od zmiany ustawień, na wyświetlaczu pojawiają się z powrotem wszystkie parametry.

Wybór prędkości w funkcji AUTO powoduje, że w trybie:

Grzanie : wentylator pracuje, aby optymalnie rozprowadzić podgrzane powietrze. Kiedy temperatura powietrza nawiewanego jest niska - wentylator jednostki wewnętrznej pracować będzie na wolnym biegu.

Chłodzenie : kiedy temperatura w pomieszczeniu zbliża się do wartości zadanej (ustawionej na pilocie) prędkość wentylatora maleje.

Wentylacja : wentylator pracuje na niskich obrotach.

Wentylator będzie pracował na niskich obrotach podczas Monitorowania oraz po uruchomieniu trybu Grzania.

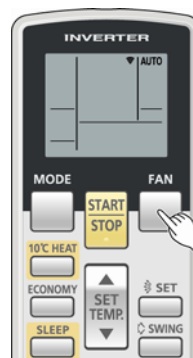

Przykład: Wybór trybu AUTO

Cicha praca [SUPER QUIET]

Po ustawieniu trybu [QUIET]:

urządzenie przechodzi w tryb bardzo cichej pracy. Przepływ powietrza w jednostce wewnętrznej jest zredukowany, by zapewnić cichsze działanie.

- Tryb bardzo cichej pracy nie może być używany w trybie osuszania (to samo dotyczy wyboru trybu osuszania podczas pracy w trybie AUTO).
- Wydajność ogrzewania i chłodzenia będzie lekko zredukowana w trybie bardzo cichej pracy. Jeśli pomieszczenie nie nagrzewa/schładza się w czasie cichej pracy, należy dostosować prędkość wentylatora.

Zatrzymanie urządzenia

Przyciśnij przycisk [Start/Stop] (Rys. 5 (21)).

Zgaśnię dioda wskaźnika trybu pracy (zielona) (Rys. 3 (5)).

Automatyczna zmiana trybu pracy

AUTO (*AUTO ZMIANA)

- Kiedy najpierw zostaje wybrana funkcja AUTO ZMIANA, wentylator będzie pracował na bardzo niskich obrotach przez kilka minut, wówczas jednostka określi bieżące warunki w pomieszczeniu i dokona wyboru odpowiedniego trybu pracy.
Jeżeli różnica między ustawieniami termostatu a bieżącą temperaturą w pomieszczeniu jest większa niż $+2^{\circ}\text{C}$ → Tryb chłodzenia lub osuszania
Jeżeli różnica między ustawieniami termostatu a bieżącą temperaturą w pomieszczeniu mieści się w zakresie $\pm 2^{\circ}\text{C}$ → Tryb ustalany jest na podstawie temperatury zewnętrznej
Jeżeli różnica między temperaturą termostatu a bieżącą temperaturą w pomieszczeniu jest większa niż -2°C → Tryb ogrzewania
- Gdy klimatyzator osiągnie w pomieszczeniu temperaturę zbliżoną do ustawień termostatu, rozpocznie się funkcja monitoringu. W trybie monitorowania wentylator będzie pracował na niskich obrotach. Jeżeli temperatura w pomieszczeniu nieznacznie zmieni się, jednostka wewnętrzna ponownie dokona wyboru odpowiedniej funkcji pracy (ogrzewanie, chłodzenie) celem dostosowania temperatury do zadanej wartości ustawionej na termostacie.
- Jeśli wybrany automatycznie tryb pracy nie jest satysfakcjonujący, wybierz inny (OGRZEWANIE, CHŁODZENIE, OSUSZANIE, WENTYLACJA).

Tryb pracy

Grzanie

- Użyj w celu ogrzania pomieszczenia.
- Kiedy wybrana jest funkcja grzania, klimatyzator rozpocznie pracę na bardzo niskich obrotach przez ok. 3-5 min., po tym czasie wentylator przełączy się na wybrane ustawienie. Czas ten jest niezbędny, aby doprowadzić jednostkę wewnętrzną do gotowości przed rozpoczęciem pracy.
- Kiedy temperatura w pomieszczeniu jest bardzo niska, na jednostce zewnętrznej może się tworzyć szron i jej działanie może być ograniczone. Aby usunąć szron, jednostka od czasu do czasu automatycznie załączy się w funkcji odszraniania. Podczas funkcji automatycznego odszraniania dioda pracy (Rys. 3 (5)) będzie pulsować i funkcja grzania zostanie przerwana.
- Po uruchomieniu trybu grzania, nagrzanie pomieszczenia będzie wymagać nieco czasu.

Chłodzenie

- Użyj w celu schłodzenia pomieszczenia.

Osuszanie

- Użyj do delikatnego schłodzenia pomieszczenia podczas usuwania z niego wilgoci.
- Nie możesz ogrzewać pomieszczenia podczas funkcji osuszania.
- Podczas trybu osuszania, jednostka będzie pracować na niskich obrotach; wentylator jednostki wewnętrznej może od czasu do czasu zatrzymać się w celu utrzymania odpowiedniego poziomu wilgotności w pomieszczeniu. Wentylator może pracować na bardzo niskich obrotach również podczas badania poziomu wilgotności w pomieszczeniu.
- Prędkość wentylatora nie może być zmieniana ręcznie kiedy wybrany jest tryb OSUSZANIA.

Wentylacja

- Użyj do wymuszenia obiegu powietrza w pomieszczeniu

Podczas trybu grzania:

Ustaw termostat na temperaturę wyższą niż obecnie panująca w pomieszczeniu. Tryb grzania nie zadziała jeśli termostat jest ustawiony na temperaturę niższą niż obecnie panująca w pokoju.

Podczas trybu chłodzenia/ osuszania:

Ustaw termostat na temperaturę niższą niż obecnie panująca w pomieszczeniu. Tryby chłodzenia i osuszania nie załączą się jeśli termostat jest ustawiony na temperaturę wyższą niż aktualnie panująca w pomieszczeniu (w trybie chłodzenia może działać sam wentylator).

Podczas trybu wentylacji:

W tym trybie nie można używać urządzenia do grzania lub chłodzenia.

DZIAŁANIE PROGRAMATORA

Przed użyciem funkcji programatora, upewnij się, że pilot ma ustawiony poprawny – bieżący czas (zobacz str. 5).

Czas włączenia (ON) lub wyłączenia (OFF) klimatyzatora

1 Naciśnij przycisk [START/STOP] (Rys. 5 (21)) (jeśli urządzenie już pracuje, przejdź do pkt. 2) Dioda pracy jednostki wewnętrznej (zielona) (Rys. 3 (5)) zaświeci się.

2 Naciśnij przycisk [TIMER MODE] (Rys. 5 (19)) i wybierz funkcję „OFF TIMER” (Wył.) lub „ON TIMER” (Wł.).
Każdorazowe wciśnięcie przycisku zmienia wybrany program w następującej kolejności:

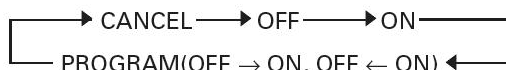

Dioda programatora [TIMER] na jednostce wewnętrznej (pomarańczowa) (rys. 3 (6)) zaświeci się.

3 Użyj przycisków nastawy programatora [TIMER SET] (Rys. 5 (25)) do ustalenia wymaganego czasu włączenia [ON] lub wyłączenia [OFF].
Ustaw czas, gdy wyświetlacz z czasem miga (miganie będzie trwało około 5 sekund):

przycisk + : naciśnij w celu ustawienia czasu w przód

przycisk - : naciśnij w celu ustawienia czasu w tył

Po około 5 sek. całkowita zawartość wyświetlacza pojawi się ponownie.

Użycie programatora

1 Naciśnij przycisk [START/STOP] (Rys. 5 (21)). (jeśli urządzenie już pracuje, przejdź do pkt. 2) Dioda pracy jednostki wewnętrznej (zielona) zaświeci się.

2 Ustaw żądane czasy włączenia i wyłączenia klimatyzatora [ON TIMER / OFF TIMER].
Zobacz rozdział „Czas włączenia (ON) lub wyłączenia (OFF) klimatyzatora” w celu dokonania ustawień czasu i trybu.
Po około 3 sek. całkowita zawartość wyświetlacza pojawi się ponownie.
Dioda programatora [TIMER] na jednostce wewnętrznej (pomarańczowa) (Rys. 3 (6)) zaświeci się.

3 Naciśnij przycisk [TIMER MODE] (Rys. 5 (19)) i wybierz tryb pracy programatora [PROGRAM] wyświetli się (OFF → ON lub OFF ← ON).
Wyświetlacz alternatywnie pokazuje „Off Timer” (Programator czasu wył.) / „On Timer” (Programator czasu wł.), następnie zmieni się by podać ustawienie czasu dla operacji, która nastąpi jako pierwsza.

- Programator rozpoczyna pracę. (Jeśli jako pierwsza została wybrana funkcja ON, jednostka przestanie pracować w tym momencie.)

Po około 5 sek. całkowita zawartość wyświetlacza pojawi się ponownie.

O programatorze czasowym

- Programator pozwala na połączenie w jedną sekwencję działania regulatora włączającego i wyłączającego. Sekwencja może zawierać jedno przejście regulatora wyłączającego na włączający lub odwrotnie w przeciągu 24 godzin.
- Pierwszą będzie ta funkcja, która jest ustawiona najbliżej czasu bieżącego. Porządek działania zaznaczony jest strzałką na wyświetlaczu pilota (OFF → ON, OFF ← ON).
- Jednym z przykładów użycia programatora jest automatyczne wyłączenie klimatyzatora kiedy idziesz spać, a następnie włączenie zanim wstaniesz.

Kasowanie programatora

Użyj przycisku [TIMER] aby wybrać funkcję „CANCEL”.
Klimatyzator powróci do normalnego trybu pracy.

Zmiana ustawień programatora

Wykonaj czynności z pkt. 2 i 3.

Zatrzymanie pracy urządzenia podczas działania programatora

Naciśnij przycisk [START/STOP].

Zmiana trybu pracy klimatyzatora

Jeśli chcesz zmienić warunki pracy (Tryb, Prędkość wentylatora, Ustawienia temperatury, tryb Cichej Pracy), po ustawieniu programatora poczekaj aż na wyświetlaczu pojawią się ponownie wszystkie parametry i wtedy ustaw żądane warunki pracy.

Kasowanie programatora

Użyj przycisku [TIMER MODE] aby wybrać funkcję „CANCEL”.
Klimatyzator powróci do normalnego trybu pracy.

Zmiana ustawień programatora

1. Wykonaj polecenia podane w rozdziale „Czas włączenia (ON) lub wyłączenia (OFF) klimatyzatora”, aby wybrać programator, którego ustawienia chcesz zmienić.
2. Naciśnij przycisk [TIMER], aby wybrać OFF → ON lub OFF ← ON.

Zatrzymanie pracy urządzenia podczas działania programatora

Naciśnij przycisk [START/STOP].

Zmiana trybu pracy klimatyzatora

Jeśli chcesz zmienić warunki pracy (Tryb, Prędkość wentylatora, Ustawienia temperatury, tryb Cichej Pracy), po ustawieniu programatora poczekaj aż na wyświetlaczu pojawią się ponownie wszystkie parametry i wtedy ustaw żądane warunki pracy.

PROGRAM NOCNY

W odróżnieniu od innych funkcji programatora, funkcja SLEEP służy do ustawiania czasu jaki pozostaje do momentu zatrzymania pracy urządzenia.

Użycie programu nocnego

Naciśnij przycisk [SLEEP] (Rys. 5 (18)) w trakcie pracy urządzenia lub gdy jest zatrzymane.

Zarówno dioda pracy jednostki wewnętrznej (zielona) (Rys. 3 (5)) jak i wskaźnik programatora (dioda pomarańczowa) (Rys. 3 (6)) zaświecą się.

Zmiana ustawień programu nocnego

Naciśnij ponownie przycisk [SLEEP] (Rys. 5 (18)) i ustaw czas przy użyciu przycisków nastawy programatora (+ / -) [TIMER SET] (Rys. 5 (25)).

Ustaw czas, gdy wyświetlacz trybu programatora będzie migać (miganie będzie trwało około 5 sekund):

przycisk + : naciśnij w celu ustawienia czasu w przód

przycisk - : naciśnij w celu ustawienia czasu w tył

Po około 5 sek. całkowita zawartość wyświetlacza pojawi się ponownie.

Kasowanie programatora

Użyj przycisku [TIMER MODE] aby wybrać funkcję „CANCEL”.

Klimatyzator powróci do normalnego trybu pracy.

Zatrzymanie pracy urządzenia podczas działania programatora

Naciśnij przycisk [START/STOP].

Działanie programu nocnego

Żeby zapobiec nadmiernemu nagraniu lub ochłodzeniu pomieszczenia w nocy, funkcja SLEEP automatycznie zmienia nastawy termostatu co określony czas. Kiedy czas nastawiony programatorem minie, klimatyzator wyłączy się.

W trybie grzania:

Po nastawieniu programu nocnego, ustawienia termostatu są automatycznie zmniejszane o 1°C co każde 30 minut. Po zmniejszeniu o 4°C ustawienie pozostaje na tym poziomie aż do czasu upływu ustawionego czasu, kiedy klimatyzator wyłączy się automatycznie.

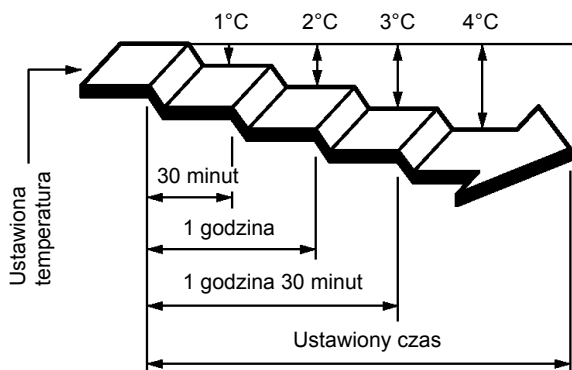

W trybie chłodzenia/osuszania:

Po nastawieniu programu nocnego ustawienia termostatu są automatycznie zwiększane o 1°C co każde 60 minut. Po zwiększeniu o 2°C ustawienie pozostaje na tym poziomie aż do czasu upływu ustawionego czasu, kiedy klimatyzator wyłączy się automatycznie.

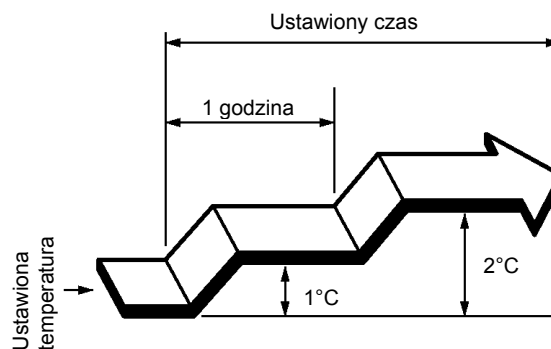

STEROWANIE KIERUNKIEM NAWIEWU POWIETRZA

- Nawiew w pionie (górną-dół) reguluje się przyciskami pilota [SET]. Nawiew w poziomie (prawy-lewy) reguluje się ręcznie, odpowiednio ustawiając pionowe żaluzje.
- W celu ustawienia nawiewu w poziomie uruchom pracę klimatyzatora i upewnij się, że żaluzje sterujące nawiewem w pionie są nieruchome.

Regulacja pionowego kierunku przepływu powietrza

Naciśnij przycisk [SET] (Rys. 5 (22)).

Każdorazowe przyciśnięcie spowoduje zmianę kierunku przepływu zgodnie z poniższym schematem.



Rodzaje ustawień kierunku przepływu powietrza:

①, ②, ③, ④, ⑤, ⑥ : W trybie grzania / chłodzenia / osuszania

Zmiany ustawień nie są sygnalizowane na wyświetlaczu pilota.

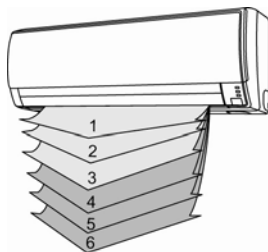

- Wykorzystaj możliwości ustawienia kierunku przepływu powietrza z zakresu podanego wyżej.
- Pionowy kierunek przepływu powietrza jest ustalany automatycznie w zależności od trybu pracy.
 - Tryb chłodzenia/osuszanie : Nadmuch w poziomie ①
 - Tryb grzania : Nadmuch w dół ⑥
- W trybie „AUTO”, przez pierwszą minutę działania kierunek przepływu będzie poziomy ①, w tym czasie nie będzie możliwe ustawienie kierunku przepływu.

Ustawienia kierunku przepływu powietrza zostaną tymczasowo zmienione na ① jeżeli temperatura powietrza będzie niska w momencie uruchomienia trybu grzania.

Regulacja poziomego kierunku przepływu powietrza

Ustaw żaluzje sterujące nawiewem prawo / lewo.

- Ustaw żaluzje ręcznie na wymaganą pozycję.

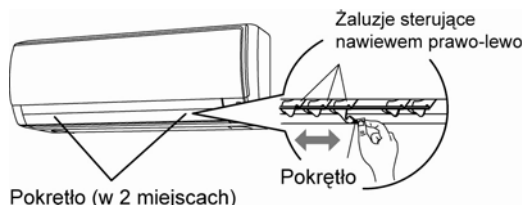

⚠ NIEBEZPIECZEŃSTWO!

Nigdy nie należy wkładać palców ani innych przedmiotów w wylot powietrza, takie postępowanie grozi obrażeniami (wewnętrzny wentylator pracuje z dużą prędkością).

- Zawsze wykorzystuj przycisk pilota [SET] do zmiany ustawienia pionowego kierunku przepływu powietrza. Ręczne przestawienie może spowodować nieprawidłową pracę. W takim przypadku zatrzymaj urządzenie i uruchom ponownie. Po restarcie żaluzje powinny pracować prawidłowo.
- W trybie chłodzenia i osuszania nie ustawiaj żaluzji sterujących przepływem powietrza w zakresie dla trybu grzania (④ – ⑥) na dłuższy okres czasu, gdyż może to spowodować wykraplanie się wody na końcówkach żaluzji i kapanie wody z jednostki wewnętrznej. W trybie chłodzenia i osuszania, jeżeli żaluzje zostaną pozostawione w pozycjach dla trybu grzania przez dłużej niż 30 minut, automatycznie zmienią położenie na pozycję ③.
- W pomieszczeniach, w których przebywają niemowlęta, dzieci, osoby starsze, chore, kierunek przepływu powietrza oraz temperatura powinny być starannie dobrane.

⚠ UWAGA!

- Podczas ustawiania żaluzji sterujących nawiewem prawo / lewo, niezbędne jest zatrzymanie pracy żaluzji i upewnienie się, czy na pewno są nieruchome.

FUNKCJA WACHLOWANIA

Przed rozpoczęciem korzystania z tej funkcji uruchom klimatyzator.

Wybór funkcji wachlowania

Naciśnij przycisk [SWING] (Rys. 5 (23)).

Na pilocie pojawi się symbol wachlowania (Rys. 6 (35)).

W trybie tym żaluzje kierujące nawiewem powietrza będą wachlować automatycznie w celu rozprowadzenia powietrza w górę i w dół.

Zatrzymanie funkcji wachlowania

Ponownie naciśnij przycisk [SWING] (Rys. 5 (23)).

Symbol wachlowania (Rys. 6 (35)) na wyświetlaczu pilota zostanie wygaszony.

Kierunek przepływu powietrza powróci do ustawienia zanim rozpoczęło się działanie funkcji wachlowania.

Działanie funkcji wachlowania

W trybie chłodzenia/osuszania: wachlowanie w zakresie ① - ④.

W trybie grzania: wachlowanie w zakresie ④ - ⑥.

- Wachlowanie żaluzji może zostać tymczasowo wyłączone, jeśli wentylator nie pracuje lub pracuje na bardzo niskich obrotach.

PRACA EKONOMICZNA

Przed rozpoczęciem korzystania z tej funkcji uruchom klimatyzator.

Uruchomienie pracy ekonomicznej

Naciśnij przycisk [ECONOMY] (Rys. 5 (17)).

Dioda funkcji ECONOMY (zielona) zaświeci się.

Praca w trybie ekonomicznym zostanie rozpoczęta.

Zatrzymanie pracy ekonomicznej

Ponownie naciśnij przycisk [ECONOMY] (Rys. 5 (17)).

Dioda funkcji ECONOMY (zielona) zgaśnie.

Praca będzie kontynuowana w normalnym trybie.

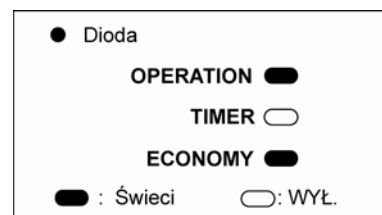

Praca w trybie ekonomicznym

Przy maksymalnym obciążeniu, praca ekonomiczna stanowi około 70% normalnej pracy klimatyzatora w trybie chłodzenia i grzania.

- Jeżeli w trakcie pracy ekonomicznej pomieszczenie nie zostanie wystarczająco schłodzone / nagrzane, wybierz pracę w trybie normalnym.
- W trybie AUTO podczas monitorowania, praca klimatyzatora nie zostanie przełączona w tryb ekonomiczny nawet po wciśnięciu przycisku [ECONOMY] na pilocie.
- Po załączeniu trybu ekonomicznego, temperatura w pomieszczeniu będzie utrzymywana na nieco wyższym poziomie niż ustawiona temperatura w trybie chłodzenia i na niższym poziomie niż nastawa w trybie grzania. Tym samym tryb ekonomiczny pozwala na większą oszczędność energii niż pozostałe tryby.
- W przypadku systemów multi, tryb ekonomiczny będzie dostępny tylko w tej jednostce wewnętrznej, w której zostanie ustawiony.

FUNKCJA „10° C HEAT”

Uruchomienie funkcji „10° C HEAT”

Naciśnij przycisk [10° C HEAT] (Rys. 5 (16)).

Zielona dioda pracy (OPERATION) (Rys. 3 (5)) zgaśnie i zaświeci się zielona dioda trybu ekonomicznego (ECONOMY) (Rys. 3 (7)).

Zatrzymanie funkcji „10° C HEAT”

Naciśnij przycisk [START/STOP] (Rys. 5 (21)).

Nastąpi zatrzymanie pracy.

Działanie funkcji 10°C HEAT

- Tryb grzania nie uruchomi się jeżeli temperatura w pomieszczeniu jest odpowiednio wysoka.
- Po wciśnięciu przycisku [10° HEAT] na pilocie (Rys. 5 (16)), temperatura w pomieszczeniu może być utrzymywana na poziomie 10° C w celu uniknięcia jej nadmiernego spadku.
- W przypadku systemów multi, jeżeli inna jednostka pracuje w trybie grzania, temperatura w pomieszczeniu, gdzie ustawiono funkcję „10°C HEAT” wzrośnie. Podczas stosowania funkcji „10°C HEAT”, zalecamy ustawienie wszystkich jednostek wewnętrznych na pracę z tą funkcją.

W trakcie trwania pracy w trybie „10° C HEAT” można wykonać wyłącznie następującą operację:

-  SET

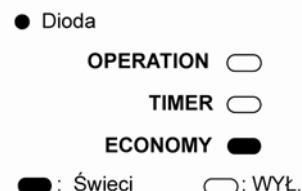

STEROWANIE RĘCZNE [MANUAL AUTO]

Używaj trybu sterowania ręcznego w przypadku, gdy zgubisz pilota lub zostanie on uszkodzony/wyczerpią się baterie.

Obsługa ręcznego sterowania

Wciśnij przycisk [MANUAL AUTO] (Rys. 2 (2)) znajdujący się na głównym panelu jednostki na min. 3 sekundy i nie dłużej niż 10 sekund.

Aby wyłączyć klimatyzator ponownie wciśnij przycisk [MANUAL AUTO] (Rys. 2 (2)) na trzy sekundy.

- Obsługa klimatyzatora przy użyciu układu sterowania umieszczonego na panelu głównym, jest równoznaczne z pracą w tym samym trybie jak tryb AUTO wybrany pilotem (patrz str. 7)
- Prędkość wentylatora ustawi się na AUTO, a termostat przyjmie nastawy standardowe (24°C).

CZYSZCZENIE I KONSERWACJA

UWAGA!

- Przed rozpoczęciem czyszczenia jednostki, wyłącz urządzenie i odłącz kabel zasilający.
- Upewnij się, czy kratka wlotowa (Rys. 1 (8)) jest dobrze zamocowana.
- Przy wyjmowaniu i wymianie filtra uważaj, aby nie dotykać wymiennika ciepła, ponieważ może to spowodować obrażenia.

Czyszczenie kratki wlotowej

1. Zdejmij kratkę wlotową.

- 1 Przyłóż palce do obu dolnych narożników panelu kratki i unieś ją w górę, jeśli kratka stawia w którymś momencie opór, należy dalej delikatnie ciągnąć ją w górę.
- 2 Pociągnij kratkę trzymając ją na środku i otwórz ją szeroko aż do poziomu.

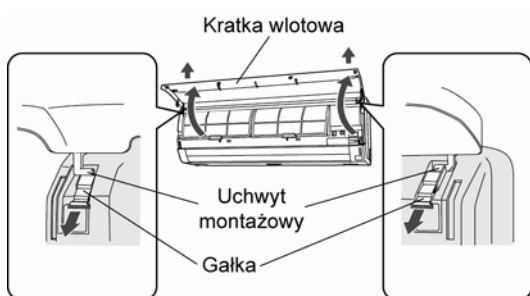

2. Wyczyść wodą.

Usuń brud odkurzaczem, umyj maskownicę ciepłą wodą, a następnie osusz ją czystą, miękką szmatką.

3. Załóż maskownicę.

- 1 Pociągnij gałki do siebie.
- 2 Trzymając maskownicę w poziomie, załóż lewy i prawy uchwyt montażowy na wsporniki umieszczone w górnej części panelu.
- 3 Przytrzymaj i dociśnij maskownicę w miejscu oznaczonym strzałką na rysunku poniżej.

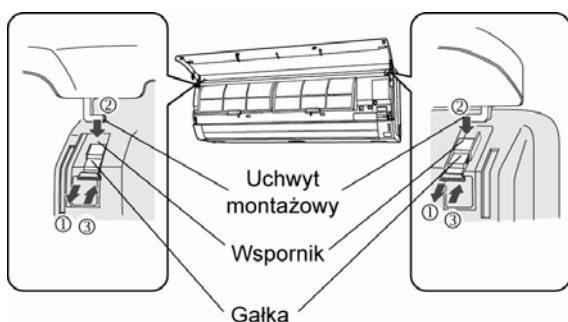

Czyszczenie filtra powietrza

1. Otwórz kratkę wlotową i wyjmij filtr powietrza.

Podnieś filtr za uchwyt, odcep dwa dolne zaczepy i wyciągnij.

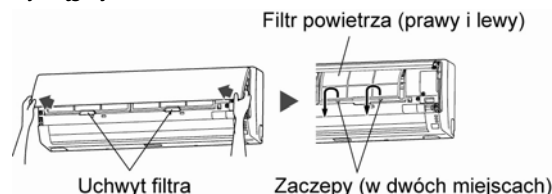

2. Zmyj kurz lub usuń go odkurzaczem.

Po umyciu pozostaw filtr do wyschnięcia w zacienionym miejscu.

3. Zamontuj filtr powietrza i zamknij kratkę wlotową.

- 1 Dopasuj krawędzie filtra do panelu i wepchnij całkowicie. Upewnij się, że oba dolne występy są zwrócone ku odpowiednim otworom w panelu.

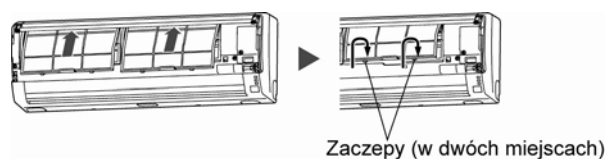

- 2 Zamknij maskownicę.

(Dla celów przykładowo, ilustracje przedstawiają jednostkę bez zamontowanej kratki wlotowej.)

- Filtr powietrza może być wyczyszczony z kurzu za pomocą odkurzacza, bądź poprzez umycie go w roztworze ciepłej wody i łagodnego detergentu. Jeśli umyjesz filtr pozostaw go do wyschnięcia w zacienionym miejscu przed ponowną instalacją.
- Jeśli filtr ulegnie zanieczyszczeniu, przepływ powietrza będzie zredukowany, co spowoduje spadek wydajności pracy i wzmocnienie hałasu.
- W okresach normalnej pracy filtry powietrza powinny być czyszczone co 2 tygodnie.
- Nie uruchamiaj klimatyzatora z otwartą kratką wlotową.

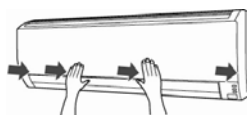

- Przy intensywnej pracy, jednostka gromadzi brud wewnątrz, co może doprowadzić do redukcji wydajności. Zalecamy regularne kontrole urządzenia przeprowadzane przez autoryzowany serwis niezależnie od czyszczenia i opieki sprawowanej przez użytkownika.
- Do czyszczenia obudowy nie używaj wody o temperaturze wyższej niż 40°C, szorstkich środków czyszczących lub środków lotnych takich jak benzyna, czy rozpuszczalnik.
- Nie poddawaj obudowy klimatyzatora na działanie środków owadobójczych lub lakierów.
- Jeśli jednostka nie będzie pracować przez 1 miesiąc lub dłużej, włącz jednostkę w funkcji osuszania lub wentylacji na pół dnia w celu wysuszenia części wewnętrznych jednostki.

CZYSZCZENIE I KONSERWACJA

Montaż filtra oczyszczającego powietrze

1. Otwórz maskownicę i wyjmij filtry.
2. Zamocuj filtr oczyszczający powietrze do ramki na przednim panelu.

Wsuń filtr pod zakładki (6 sztuk) ramki, tak aby nie wystawał.



(na powyższym rysunku nie ujęto kratki wlotowej dla lepszego zobrazowania montażu filtra)

3. Zamontuj dwa filtry oczyszczające powietrze i zamknij kratkę wlotową.

Nie uruchamiaj klimatyzatora z otwartą kratką wlotową.

- Używanie filtrów oczyszczających powietrze daje lepszy efekt przy ustawieniu prędkości wentylatora na wysokie obroty („High”).

Wymiana brudnych filtrów oczyszczających powietrze

Wymień filtry na następujące elementy (do nabycia osobno):

- Katechinowy filtr oczyszczający powietrze: UTR-FA16
- Filtr jonizujący: UTR-FA16-2

1. Otwórz maskownicę i wyjmij filtry.
2. Zdemontuj filtry oczyszczające powietrze zamocowane do ramek na przednim panelu.

Ramka filtra oczyszczającego powietrze

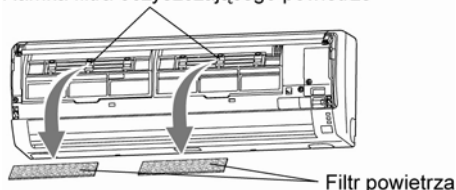

3. Wymień je na dwa nowe filtry oczyszczające powietrze.

- ① Usuń dwa stare filtry oczyszczające powietrze postępując w odwrotnej kolejności niż w przypadku instalacji.
- ② Zamontuj dwa nowe filtry wykonując identyczne czynności, jak przy zakładaniu zestawu filtra oczyszczającego powietrze.

4. Załóż dwa filtry powietrza i zamknij maskownicę.

Nie uruchamiaj klimatyzatora z otwartą kratką wlotową.

Filtry oczyszczające powietrze

Filtr katechinowy (jedna sztuka)

- Filtry oczyszczające powietrze są filtrami jednorazowymi (nie można ich myć ani używać ponownie).
- Po otwarciu opakowania z filtrami, użyj ich jak najszybciej (efektywność oczyszczania powietrza spada, gdy filtry pozostają w otwartym opakowaniu).
- Filtry te powinny być wymieniane mniej więcej co trzy miesiące.

Proszę zakupić sprzedawane osobno filtry oczyszczające powietrze przeznaczone dla tego urządzenia (UTR-FA16), gdy zajdzie konieczność ich wymiany.

Filtr jonizujący (jedna sztuka – jasno niebieski)

- Filtry powinny być wymieniane mniej więcej co 3 lata, aby utrzymać efekt odwaniania.
- Ramka filtra nie jest produktem jednorazowym.

Proszę zakupić sprzedawane osobno filtry usuwające nieprzyjemne zapachy przeznaczone dla tego urządzenia (UTR-FA16-2), gdy zajdzie konieczność ich wymiany.

Konserwacja filtrów odwaniających

W celu utrzymania efektu odwaniania należy wyczyścić filtr raz na 3 miesiące, postępując zgodnie z poniższymi wskazówkami:

- ① Wyjmij filtr.
 - Splucz filtry strumieniem gorącej wody pod wysokim ciśnieniem aż powierzchnia filtrów pokryje się wodą. Proszę płukać w rozcieńczonym łagodnym środku myjącym.
- ② Umyj filtr i wysusz go.
 - Nigdy nie trzyj filtrów, gdyż mogą stracić w ten sposób efekt odwaniania.
 - Przepłucz filtry pod strumieniem wody.
 - Osusz je w zaciemnionym miejscu.
- ③ Zainstaluj ponownie filtr odwaniający.

Zerowanie kontrolki filtra (ustawienia specjalne)

Z funkcji będzie można korzystać jeżeli została poprawnie ustawiona podczas montażu. W celu korzystania z tej funkcji prosimy skonsultować się z autoryzowanym serwisem.

Kontrolka zapali się kiedy nadejdzie czas czyszczenia filtra. Wyczyść filtr zgodnie z opisem w rozdziale „Czyszczenie i konserwacja”. Po wyczyszczeniu filtra, wciśnij przycisk MANUAL AUTO na jednostce wewnętrznej (Rys. 2 (2)) na maks. 2 sekundy.

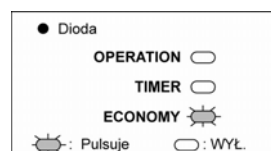

WYKRYWANIE I USUWANIE USTEREK

OSTRZEŻENIE!

W przypadku nieprawidłowego funkcjonowania (zapach spalenizny, itp.) natychmiast zatrzymaj pracę klimatyzatora, odłącz wtyczkę kabla zasilającego i skontaktuj się z autoryzowanym serwisem. Wyłączenie urządzenia pilotem nie spowoduje całkowitego odcięcia od źródła prądu. Zawsze upewnij się, czy zasilanie jest w pełni odłączone (przełącz wyłącznik lub odłącz kabel zasilający).

Przed wezwaniem autoryzowanego serwisu sprawdź:

	Objawy	Problem	Patrz strona
NORMALNY TRYB PRACY	Nie uruchamia się natychmiast:	<ul style="list-style-type: none"> Jeśli urządzenie zostało zatrzymane a następnie natychmiast uruchomione ponownie, sprężarka nie będzie pracowała przez około 3 minuty, aby uniknąć przepalenia bezpieczników. Za każdym razem, gdy przewód zasilający zostanie odłączony a następnie ponownie podłączony, zadziała układ zabezpieczający blokując przez około 3 minuty pracę klimatyzatora. 	-
	Słyszalny hałas:	<ul style="list-style-type: none"> Podczas funkcjonowania lub natychmiast po zatrzymaniu jednostki słychać szum czynnika chłodzącego przepływającego w rurach klimatyzatora. Hałas może być również słyszalny przez około 2 – 3 minuty po uruchomieniu jednostki (przepływ czynnika chłodzącego). Podczas pracy urządzenia możesz usłyszeć delikatne skrzypienie spowodowane chwilowym rozciąganiem się i kurczeniem pokrywy frontowej wywołane zmianą temperatury. 	-
		<ul style="list-style-type: none"> W trybie grzania słyszalny jest odgłos syczenia wywołany działaniem automatycznego odszraniania. 	16
	Zapachy:	<ul style="list-style-type: none"> Zapachy mogą być emitowane przez jednostkę wewnętrzną. Jest to wynikiem wchłaniania zapachów z pomieszczenia (meble, tytoń itd.) przez klimatyzator. 	-
	Emisja mgły lub pary:	<ul style="list-style-type: none"> Podczas pracy w trybie chłodzenia lub osuszania z jednostki wewnętrznej może być emitowana cienka warstwa mgły. Zjawisko to jest rezultatem gwałtownego schładzania pomieszczenia poprzez powietrze emitowane z urządzenia klimatyzacyjnego. 	-
		<ul style="list-style-type: none"> W trybie grzania wentylator jednostki zewnętrznej może przestać pracować i może być widoczna para unosząca się nad urządzeniem. Jest to wynik działania automatycznego odszraniania. 	16
	Słaby lub wstrzymany przepływ powietrza:	<ul style="list-style-type: none"> Po uruchomieniu funkcji grzania prędkość wentylatora jest chwilowo bardzo niska, co pozwala na rozgrzanie wewnętrznych części. Podczas funkcji grzania, kiedy temperatura wzrasta ponad ustawienie termostatu, jednostka zewnętrzna zatrzyma się a jednostka wewnętrzna będzie pracować przy bardzo niskich obrotach wentylatora. Jeśli chcesz bardziej ogrzać pokój, ustaw termostat na wyższą temperaturę. 	-
		<ul style="list-style-type: none"> Podczas funkcji grzania jednostka czasowo zaprzestaje działania (na 7 do 15 minut), podczas gdy działa funkcja automatycznego odszraniania. Podczas działania automatycznego odszraniania dioda pracy będzie pulsować. 	16
		<ul style="list-style-type: none"> Wentylator może pracować z bardzo małą prędkością podczas działania funkcji osuszania lub wtedy, gdy jednostka monitoruje temperaturę w pomieszczeniu. 	7
		<ul style="list-style-type: none"> W czasie cichej pracy obroty wentylatora będą bardzo niskie. 	6
		<ul style="list-style-type: none"> Obroty wentylatora są bardzo niskie w trybie AUTO monitorowania. 	7
		<ul style="list-style-type: none"> W przypadku systemów Multi, jeżeli kilka jednostek pracuje w różnych trybach pracy, wymienionych poniżej, jednostki załączone w późniejszym czasie zatrzymają się i dioda pracy (OPERATION) zacznie pulsować. Tryb grzania i tryb chłodzenia (lub tryb osuszania) Tryb grzania i tryb wentylacji 	17
<ul style="list-style-type: none"> W trybie grzania w jednostce zewnętrznej może się gromadzić woda jako wynik działania automatycznego odszraniania. 		16	
Woda wypływająca z jednostki zewnętrznej:			

WYKRYWANIE I USUWANIE USTEREK

	Objawy	Punkty kontrolne	Patrz strona
SPRAWDŹ JESZCZE RAZ	Klimatyzator nie działa:	<ul style="list-style-type: none"> • Czy zabezpieczenie nadprądowe zostało rozłączone? • Czy była awaria zasilania? • Czy przepalił się bezpiecznik lub wyłącznik przełączył się samoczynnie? 	-
		<ul style="list-style-type: none"> • Czy działa programator? 	8 – 9
	Słabe działanie chłodzenia:	<ul style="list-style-type: none"> • Czy filtr powietrza jest brudny? • Czy kratka wlotowa lub wylot powietrza nie są zablokowane? • Czy ustawiłeś temperaturę pomieszczenia (termostat) prawidłowo? • Czy okno lub drzwi są otwarte? • Czy podczas chłodzenia okno jest zasłonięte przed nagrzewaniem promieniami słonecznymi? (Zasłoń zasłony) • Czy podczas funkcji chłodzenia są wyłączone źródła ciepła lub czy w pomieszczeniu znajduje się zbyt duża liczba osób? 	-
		<ul style="list-style-type: none"> • Czy urządzenie jest ustawione na cichą pracę? 	6
		<ul style="list-style-type: none"> • Czy baterie są słabe lub zużyte? • Czy baterie są poprawnie włożone do pilota? 	5
	Działanie jednostki jest niezgodne ze wskazaniami pilota:		

Jeżeli po sprawdzeniu nadal pojawiają się problemy, czuć zapach spalenizny lub wskaźnik trybu pracy [OPERATION] (Rys. 3 (5)) oraz wskaźnik programatora [TIMER] (Rys. 3 (6)) pulsuje i wskaźnik pracy ekonomicznej [ECONOMY] (Rys. 3 (7)) pulsuje w szybkim tempie, natychmiast zatrzymaj urządzenie, rozłącz zabezpieczenie i skontaktuj się z autoryzowanym serwisem.

PORADY

Eksplatacja i funkcjonowanie

Działanie funkcji grzania

- Klimatyzator funkcjonuje na zasadzie pompy ciepła absorbując ciepło z zewnątrz i zasysając je do wnętrza. W rezultacie wydajność urządzenia jest ograniczona, gdy temperatura zewnątrz zmniejsza się. Jeśli czujesz, że pomieszczenie jest niedogrzone polecamy użycie dodatkowego urządzenia grzewczego.
- Urządzenie klimatyzacyjne z pompą ciepła ogrzewa całe pomieszczenie rozprowadzając w nim równomiernie powietrze. Ogrzanie pomieszczenia do zadanej temperatury nastąpi po określonym czasie od uruchomienia urządzenia.

Automatyczne odszranianie

- Podczas użycia funkcji grzewczej w warunkach niskich temperatur i wysokiej wilgotności może wytwarzać się szron na jednostce zewnętrznej, co spowoduje ograniczoną wydajność urządzenia.
Aby zapobiec ograniczeniu działania, jednostka została wyposażona w funkcję automatycznego odszraniania. Gdy na jednostce zewnętrznej zacznie się tworzyć szron, klimatyzator zatrzyma się na pewien czas, a układ odszraniania rozpocznie funkcjonowanie (przez około 7 do 15 minut).
Podczas operacji automatycznego odszraniania wskaźnik trybu pracy [OPERATION] (dioda zielona) będzie pulsować.
- Po zatrzymaniu pracy w trybie grzania, jeżeli na jednostce zewnętrznej będzie tworzył się szron, urządzenie uruchomi funkcję automatycznego odszraniania. W takim przypadku, jednostka zewnętrzna zatrzyma się automatycznie po kilku minutach pracy.

Automatyczny restart

W przypadku przerwy w dostawie prądu

- W przypadku braku dopływu prądu urządzenie klimatyzacyjne wyłączy się, a następnie po włączeniu prądu automatycznie się załączy i powróci do wcześniej zadanego trybu pracy.
- W przypadku przerwy w dostawie prądu podczas działania funkcji programatora [TIMER], program zostanie wyzerowany i jednostka rozpocznie działanie (lub zatrzyma się) z nowymi ustawieniami czasu. W tym przypadku (możliwość wadliwego funkcjonowania programatora) wskaźnik programatora [TIMER] będzie błyskać (patrz strona 3).
- Zastosowanie elektrycznych urządzeń (elektryczna golarzka, itp.) lub użycie bezprzewodowego przekaźnika radiowego może spowodować zakłócenie w funkcjonowaniu jednostki. W tym przypadku, chwilowo rozłącz zabezpieczenie, załącz je ponownie, a następnie użyj pilota w celu wznowienia pracy.

Klimatyzator w układzie MULTI

Opisywana jednostka wewnętrzna może być podłączana do uniwersalnej jednostki zewnętrznej w układzie MULTI. Układ taki umożliwi działanie kilku jednostek wewnętrznych zlokalizowanych w różnych miejscach. Jednostki wewnętrzne mogą pracować jednocześnie zgodnie z wartościami wydajności poszczególnych jednostek.

Jednoczesna praca kilku jednostek

- Zastosowanie klimatyzatora typu MULTI umożliwia jednoczesną pracę kilku jednostek wewnętrznych, jednakże wydajność grzewcza (chłodnicza) w przypadku pracy jednoczesnej kilku urządzeń będzie mniejsza niż wydajność pojedynczej jednostki wewnętrznej pracującej indywidualnie. W związku z powyższym chłodzenie przy użyciu więcej niż jednej jednostki wewnętrznej powinno odbywać się głównie w nocy lub w okresach zmniejszonych zysków ciepła. Analogicznie grzanie przy użyciu więcej niż jednej jednostki wewnętrznej powinno odbywać się w połączeniu z dodatkowymi urządzeniami grzewczymi, jeśli zachodzi taka potrzeba.
 - Pora roku, temperatura zewnętrzna, struktura pomieszczeń oraz liczba przebywających w pomieszczeniu osób również mają wpływ na wydajność pracy urządzenia. Zalecamy wypróbowanie kilku konfiguracji pracy urządzeń, aby ustalić ich rzeczywistą wydajność grzania oraz chłodzenia i stosowanie urządzeń w sposób, który najlepiej spełnia stawiane wymagania.
 - Jeżeli okaże się, że jedna lub więcej jednostek w trybie pracy jednoczesnej traci na wydajności grzewczej lub chłodniczej, zalecamy przerwanie jednoczesnego używania kilku jednostek.
 - Dla poniższych konfiguracji nie jest możliwe prowadzenie trybu pracy równoczesnej.
Tryb grzania (HEAT) i tryb chłodzenia (COOL) lub osuszania (DRY)
Tryb grzania (HEAT) i tryb wentylacji (FAN)
- Jeżeli zadano tryb pracy, którego jednostka wewnętrzna nie jest w stanie wykonać, zielona dioda pracy (OPERATION) na jednostce wewnętrznej zacznie pulsować (pali się 1 sekundę, gaśnie na 1 sekundę) i jednostka przejdzie w stan czuwania.
- Wspólna praca może być stosowana w następujących trybach:
Tryb chłodzenia (COOL) i tryb osuszania (DRY)
Tryb chłodzenia (COOL) i tryb wentylacji (FAN)
Tryb osuszania (DRY) i tryb wentylacji (FAN)
 - W przypadku jednoczesnej pracy kilku jednostek tryb pracy jednostki zewnętrznej (grzanie, chłodzenie (lub osuszanie) ustalany jest na podstawie trybu pracy jednostki wewnętrznej, która załączona została jako pierwsza. Jeżeli jednostka wewnętrzna uruchomiona została w trybie wentylacji, tryb pracy jednostki zewnętrznej nie zostanie ustalony.
Np. jeżeli jednostka wewnętrzna (A) uruchomiona została w trybie wentylacji (FAN) a następnie jednostka wewnętrzna (B) została uruchomiona w trybie grzania (HEAT), jednostka wewnętrzna (A) pracować będzie chwilowo w trybie wentylacji, ale z chwilą rozpoczęcia pracy jednostki (B) w trybie grzania dioda pracy (zielona) jednostki wewnętrznej (A) zacznie migać (pali się 1 sekundę, gaśnie na 1 sekundę) i jednostka przejdzie w stan czuwania. Jednostka wewnętrzna (B) nadal pracować będzie w trybie grzania (HEAT).

Uwagi

- Podczas używania trybu grzania, jednostka zewnętrzna będzie sporadycznie załączać krótkie cykle odszraniania. Podczas odszraniania, jeżeli użytkownik ponownie ustawi pracę jednostki wewnętrznej na grzanie, tryb odszraniania będzie kontynuowany, a grzanie rozpocznie się po zakończeniu odszraniania. W efekcie ciepłe powietrze będzie nawiewane dopiero po upływie pewnego czasu.
- Podczas używania trybu grzania, górna część jednostki wewnętrznej będzie się nagrzewać. Jest to spowodowane tym, że czynnik chłodniczy przepływa przez jednostkę nawet gdy jest ona zatrzymana; jest to zjawisko prawidłowe, nie wskazujące na usterkę.



Na zakupionym klimatyzatorze znajduje się taki symbol. Oznacza on, że urządzenia elektryczne i elektroniczne powinny być usuwane osobno, nie zaś z powszechnymi odpadami z gospodarstw domowych. W krajach Unii Europejskiej(*), Norwegii, Islandii i Księżstwie Lichtenstein wymagany jest osobny system zbierania produktów tego typu.

Nie należy podejmować prób samodzielnego demontażu systemu, ponieważ może to mieć zły wpływ na zdrowie i środowisko. Demontaż układu klimatyzacyjnego, utylizacja czynnika chłodniczego, oleju oraz wszelkich innych elementów powinny przebiegać zgodnie z odpowiednimi przepisami lokalnymi i krajowymi oraz muszą być przeprowadzone przez wykwalifikowanego monterę.

Klimatyzatory muszą być poddane obróbce przez wyspecjalizowaną stację w celu ponownego wykorzystania, recyklingu lub odzyskania w inny sposób i nie należy ich usuwać bezpośrednio do ścieków komunalnych. Więcej informacji można uzyskać w urzędzie lokalnym lub od monterę.

** z uwzględnieniem prawa każdego z krajów członkowskich*

KLIMA-THERM

ul. Budowlanych 48

80-298 Gdańsk

Tel. (58) 76 80 333

Fax. (58) 76 80 300

e-mail: info@klima-therm.pl

www.klima-therm.pl