



INSTRUKCJA OBSŁUGI

KLIMATYZATOR KASETONOWY

Modele:

UT12	MT10AH
UT18	MT12AH
UT24	MT18AH
UT30	MT24AH
UT36	
UT42	
UT48	
UT60	

WAŻNE

- Przed instalacją i użytkowaniem klimatyzatora należy uważnie i dokładnie przeczytać niniejszą i instrukcję obsługi.
- Po przeczytaniu instrukcji obsługi należy ją zachować do wykorzystania w przyszłości.

Dziękujemy za dokonanie zakupu klimatyzatora marki LG i gratulujemy trafnego wyboru.

Klimatyzatory marki LG są zaprojektowane według najnowszych technologii i reprezentują światowe standardy jakości i niezawodności – a jednocześnie są przyjazne dla człowieka i otaczającego go środowiska naturalnego.

Poniżej podajemy zakresy pracy klimatyzatora:

Tryb chłodzenia:

- minimalna temperatura zewnętrzna: -5°C
- maksymalna temperatura zewnętrzna: +43°C

Tryb grzania:

- minimalna temperatura zewnętrzna: -10°C
- maksymalna temperatura zewnętrzna: +24°C

Informujemy jednocześnie, że w celu zapewnienia właściwych warunków eksploatacji urządzenia i jego maksymalnej skuteczności, konieczne jest dokonywanie zgodnie z punktem 6 warunków gwarancji okresowych przeglądów eksploatacyjnych w ASS oraz stosowanie pakietu zimowego

SPIS TREŚCI

A. Ostrzeżenia dotyczące bezpieczeństwa	4
B. Informacje o wyrobie.....	7
Nazwy i funkcje części.....	7
Co zrobić przed uruchomieniem.....	7
Wskaźniki stanu pracy.....	7
Przewodowy zdalny sterownik.....	8
Bezprzewodowy pilot zdalnego sterowania (opcja)	9
C. Instrukcje użytkownika	10
Tryby chłodzenia – praca standardowa.....	10
Tryb chłodzenia – chłodzenie intensywne..	10
Tryb ogrzewania.....	10
Tryb osuszania	11
Tryb automatyczny zamienny.....	11
Tryb automatyczny	12
Tryb wentylacji.....	12
Ustawienie kierunku nadmuchu powietrza ..	12
Ustawianie temperatury/ sprawdzanie temperatury w pomieszczeniu.....	13
Funkcja dodatkowa: Oczyszczanie plazmowe (opcja)	13
Ustawienia funkcji: Zabezpieczenie przed dziećmi	14
Ustawienia funkcji: Temperatura przełączenia trybu pracy.....	14
Ustawienia funkcji: Ruchoma kratka (opcja)	15
Ustawienia funkcji: Usuwanie wskaźnika filtra	15
Ustawienia funkcji: Sterowanie nachyleniem skrzydełek kierunkowych	16
Nastawianie aktualnego czasu	17
Programowanie: Ustawienie prostego programu	18
Programowanie: Program tygodniowy.....	18
Programowanie: Program nocnego wyłączenia	19
Programowanie: Ustawienie programu włączenia.....	20
Programowanie: Ustawienie programu wyłączenia	21
Programowanie: Program dni świątecznych	22
Sterowanie wentylatorem (opcja).....	23
D. Czyszczenie i konserwacja.....	24
Jednostka wewnętrzna	24
Filtr oczyszczający (opcja).....	25
Porady dotyczące użytkowania	26
Gdy klimatyzator nie będzie.....	26
Wskaźówki do rozwiązywania problemów. Oszczędzaj czas i pieniądze.	27
W następujących sytuacjach natychmiast należy wezwać serwis	27

DANE URZĄDZENIA

Tutaj należy zapisać numer modelu i numer seryjny:

Nr modelu _____

Nr seryjny _____

Znajdują się one na etykiecie umieszczonej z boku obudowy każdego urządzenia.

Nazwa sprzedawcy _____

Data zakupu _____

Do tej strony należy przypiąć paragon kasowy. Stanowi on potwierdzenie daty zakupu na wypadek korzystania z gwarancji.

PRZECZYTAĆ INSTRUKCJĘ

Wewnątrz znajduje się dużo przydatnych wskazówek dotyczących tego, jak właściwie użytkować i dbać o klimatyzator. Niewielka ilość czynności zapobiegawczych z Państwa strony może przynieść dużą oszczędność czasu i pieniędzy w czasie użytkowania klimatyzatora.

W części dotyczącej rozwiązywania problemów znajduje się wiele odpowiedzi na często powstające wątpliwości. Jeżeli najpierw przeczytają Państwo rozdział **Porady dotyczące rozwiązywania problemów**, to może w ogóle nie będzie potrzeby wzywania serwisu.

OSTRZEŻENIA

- W celu naprawy lub konserwacji niniejszego urządzenia należy skontaktować się z serwisem.
- W celu instalacji niniejszego urządzenia należy skontaktować się z osobą posiadającą odpowiednie kwalifikacje.
- Klimatyzator nie jest przeznaczony do użytkowania bez dozoru przez małe dzieci i osoby niesprawne.
- Należy pilnować, aby małe dzieci nie bawiły się klimatyzatorem.
- W przypadku konieczności wymiany przewodu zasilającego, wymiana taka powinna być przeprowadzona przez osoby wykwalifikowane przy użyciu wyłącznie oryginalnych części.
- Prace instalacyjne muszą być wykonane zgodnie z Państwowymi Przepisami Elektrycznymi wyłącznie przez upoważnionych pracowników.



Ostrzeżenia dotyczące bezpieczeństwa

Aby zapobiec okaleczeniu użytkownika lub innych osób oraz uszkodzeniu innych przedmiotów, należy postępować zgodnie z poniższymi wskazówkami.

- Nieprawidłowe działanie z powodu lekceważenia instrukcji może spowodować okaleczenia lub uszkodzenia, których waga jest klasyfikowana poprzez oznaczenie następującymi znakami.

 **OSTRZEŻENIE** : Oznaczenie to wskazuje na możliwość spowodowania śmierci lub poważnego okaleczenia.

 **UWAGA** : Oznaczenie to wskazuje na możliwość spowodowania uszkodzenia lub zniszczenia jedynie przedmiotów.

- Znaczenie symboli zastosowanych w niniejszej instrukcji jest objaśnione poniżej.



Tego nie wolno robić.



To trzeba koniecznie wykonać.

OSTRZEŻENIE

Zawsze należy uziemić urządzenie.

- Istnieje niebezpieczeństwo porażenia prądem elektrycznym.

W sprawie prac elektrycznych kontaktować się ze sprzedawcą, elektrykiem lub autoryzowanym punktem serwisowym. Nie demontować ani naprawiać wyrobu samodzielnie.

- Istnieje niebezpieczeństwo pożaru lub porażenia prądem elektrycznym.

Stosować tylko bezpiecznik o prawidłowej wartości znamionowej.

- Istnieje niebezpieczeństwo pożaru lub porażenia prądem elektrycznym.

Nie wolno instalować urządzenia na wadliwej podstawie. Należy się upewnić, że miejsce instalacji nie pogorszy się z upływem czasu.

- Może to być przyczyną upadku wyrobu.

Upewnić się, jaki czynnik chłodniczy należy zastosować. Należy przeczytać etykietę na urządzeniu.

- Zastosowanie prawidłowego czynnika chłodniczego zapewni normalną pracę urządzenia.

Nie wolno umieszczać grzejników ani innych urządzeń w pobliżu przewodu zasilającego.

- Istnieje niebezpieczeństwo pożaru lub porażenia prądem elektrycznym.

Nie używać bezpiecznika uszkodzonego lub o nieprawidłowej wartości. Stosować tylko bezpiecznik o prawidłowej wartości znamionowej.

- Istnieje niebezpieczeństwo pożaru lub porażenia prądem elektrycznym.

Zawsze należy uziemić urządzenie zgodnie ze schematem elektrycznym. Nie podłączać przewodu uziemiającego do rur wodnych, gazowych, odgromników ani uziemienia telefonicznego.

- Istnieje niebezpieczeństwo pożaru lub porażenia prądem elektrycznym.

Nie modyfikować ani nie przedłużać przewodu zasilającego. Jeśli przewód zasilający jest zadrapany, z obdartą izolacją lub uszkodzony, należy go wymienić.

- Istnieje niebezpieczeństwo pożaru lub porażenia prądem elektrycznym.

Nigdy nie wolno instalować urządzenia na ruchomej podstawie ani w miejscu, z którego może spaść.

- Upadek jednostki zewnętrznej może to być przyczyną uszkodzenia wyrobu, zranienia, a nawet śmierci osób.

Nie wolno stosować uszkodzonych przewodów zasilających, wtyczek lub obluzowanych gniazd.

- Istnieje niebezpieczeństwo pożaru lub porażenia prądem elektrycznym.

Nie pozwalać, aby woda dostawała się do części elektrycznych. Instalować urządzenie z dala od źródeł wody.

- Istnieje niebezpieczeństwo pożaru, uszkodzenia urządzenia lub porażenia prądem elektrycznym.

Nie używać rozgałęźników. Zawsze należy zainstalować oddzielny obwód i bezpiecznik.

- Może to być przyczyną pożaru lub porażenia prądem elektrycznym.

Pewnie zainstalować panel i pokrywą skrzynki sterującej.

- Istnieje niebezpieczeństwo pożaru lub porażenia prądem elektrycznym z powodu dostania się kurzu, wody, itp.

W sprawie instalacji lub demontażu zawsze kontaktować się z punktem sprzedaży lub punktem serwisowym.

- Istnieje niebezpieczeństwo pożaru, porażenia prądem elektrycznym, eksplozji lub zranienia.

Jeśli urządzenie zostało zalane, przed ponownym jego użyciem należy skontaktować się z punktem serwisowym.

- Istnieje niebezpieczeństwo pożaru lub porażenia prądem elektrycznym

Nie dotykać, obsługiwać ani naprawiać mokrymi rękoma. Przy odłączaniu chwycić za wtyczkę.

- Istnieje niebezpieczeństwo pożaru lub porażenia prądem elektrycznym.

W pobliżu urządzenia nie przechowywać ani nie używać gazów palnych.

- Istnieje niebezpieczeństwo pożaru.

Przewody połączeniowe jednostki wewnętrznej/zewnętrznej muszą być dobrze zabezpieczone i poprowadzone tak, aby nie były naciągnięte na złączach.

- Nieprawidłowe lub obłożone połączenia mogą być przyczyną nagrzewania się i pożaru.

Materiałów opakowaniowych, części, takich jak wkręty, gwoździe, baterie, polamane elementy, itp., po instalacji lub naprawie należy pozbywać się w sposób bezpieczny. Opakowaniae torby plastikowe należy rozzerwać i wyrzucić.

- Dzieci mogą się nimi bawić i ulec zranieniu.

Upewnić się, że wtyczka przewodu sieciowego nie jest brudna, obłożona lub pęknięta, a następnie włożyć ją całkowicie do gniazda sieciowego.

- Brudna, obłożona lub pęknięta wtyczka może być przyczyną porażenia prądem elektrycznym lub pożaru.

Kondensator rozruchowy jednostki zewnętrznej dostarcza wysokiego napięcia do układu elektrycznego. Przed przystąpieniem do naprawy należy się upewnić, że jest on rozładowany.

- Naładowany kondensator może spowodować porażenie prądem elektrycznym.

Podczas instalacji wyrobu należy korzystać z zestawu instalacyjnego dostarczonego wraz z wyrobem.

- W przeciwnym wypadku urządzenie może spaść i spowodować poważny wypadek.

Należy stosować jedynie takie części, które znajdują się na liście części serwisowych. Nigdy nie próbować modyfikować urządzenia.

- Użycie nieprawidłowych części może spowodować porażenie prądem elektrycznym, nadmierne wydzielanie ciepła lub pożar.

Nie użytkować urządzenia przez dłuższy czas w szczelnie zamkniętym pomieszczeniu. Regularnie wietrzyć pomieszczenie.

- Niedobór tlenu może mieć niekorzystny wpływ na zdrowie.

Podczas pracy nie otwierać kratki wlotowej urządzenia. (Nie dotykać filtra elektrostatycznego, jeśli urządzenie takowy posiada.)

- Istnieje niebezpieczeństwo zranienia, porażenia prądem elektrycznym lub uszkodzenia urządzenia.

Jeśli z urządzenia dobiegają dziwne odgłosy lub zapachy, natychmiast wyłączyć bezpiecznik lub odłączyć przewód zasilający.

- Istnieje niebezpieczeństwo pożaru lub porażenia prądem elektrycznym.

Jeśli urządzenie pracuje w pomieszczeniu razem z kuchenką, grzejnikiem, itp., należy co jakiś czas przewietrzać pomieszczenie.

- Niedobór tlenu może mieć niekorzystny wpływ na zdrowie.

Przed czyszczeniem lub konserwacją urządzenia wyłączyć je i odłączyć od zasilania.

- Istnieje niebezpieczeństwo porażenia prądem elektrycznym

Gdy urządzenie nie będzie używane przez dłuższy czas, należy odłączyć wtyczkę zasilającą lub wyłączyć bezpiecznik.

- Istnieje niebezpieczeństwo zniszczenia lub uszkodzenia urządzenia albo jego niezamierzonej pracy.

Należy zadbać o to, aby nikt nie mógł stawać lub spadać na jednostkę zewnętrzną.

- Może to być przyczyną zranienia osób lub zniszczenia urządzenia.

Należy się upewnić, że w czasie użytkowania nie ma możliwości wyciągnięcia ani uszkodzenia przewodu zasilającego.

- Istnieje niebezpieczeństwo pożaru lub porażenia prądem elektrycznym.

NICZEGO nie wolno umieszczać na przewodzie zasilającym.

- Istnieje niebezpieczeństwo pożaru lub porażenia prądem elektrycznym.

Nie włączać i wyłączać urządzenia poprzez wkładanie i wyjmowanie wtyczki do gniazda zasilającego.

- Istnieje niebezpieczeństwo porażenia prądem elektrycznym lub pożaru.

W przypadku ulatniania się palnego gazu, przed włączeniem urządzenia zamknąć gaz i wywietrzyć otwierając okno.

- Nie używać telefonu, nie włączać ani wyłączać przełączników. Istnieje niebezpieczeństwo wybuchu lub pożaru.

UWAGA

Podnoszeniem i przenoszeniem urządzenia powinny się zajmować co najmniej dwie osoby.

- Należy unikać skaleczenia.

Nie należy instalować urządzenia w miejscu, gdzie będzie bezpośrednio wystawione na morski wiatr (mgła solna).

- Może to być przyczyną korozji wyrobu.

W celu zapewnienia poprawnego odprowadzania wody należy zainstalować wąż odpływowy.

- Nieprawidłowe podłączenie może być przyczyną wycieku wody.

Podczas instalacji urządzenia należy je utrzymywać w poziomie.

- W celu uniknięcia drgań i hałasu.

Nie instalować w miejscu, gdzie hałas lub gorące powietrze z urządzenia zewnętrzno może przeszkadzać sąsiadom.

- Może to być przyczyną problemów z sąsiadami.

Po instalacji lub naprawie zawsze należy sprawdzić, czy nie ma wycieku gazu (czynnika chłodniczego).

- Zbyt mała ilość czynnika chłodniczego może doprowadzić do uszkodzenia urządzenia.

Nie wykorzystywać urządzenia do specjalnych zastosowań w celu przechowywania żywności, dzieł sztuki, itp. Jest to klimatyzator, a nie precyzyjny system chłodniczy.

- Istnieje niebezpieczeństwo zniszczenia lub utraty tych przedmiotów.

Nie zatykać wlotu i wylotu powietrza.

- Może to być przyczyną uszkodzenia urządzenia.

Do czyszczenia używać miękkiej ściereczki. Nie stosować agresywnych detergentów, rozpuszczalników, itp.

- Istnieje niebezpieczeństwo pożaru, porażenia prądem elektrycznym lub zniszczenia plastikowych elementów urządzenia.

Przy wymowyaniu filtra powietrza nie dotykać metalowych części urządzenia.

- Istnieje niebezpieczeństwo skałeczenia.

Nie stawać ani niczego nie kłaść na urządzenie (jednostkę zewnętrzną).

- Istnieje niebezpieczeństwo zranienia ludzi oraz uszkodzenia urządzenia.

Po czyszczeniu zawsze należy pewnie zamocować filtr. Należy go czyścić co dwa tygodnie lub częściej, jeśli to konieczne.

- Zanieczyszczony filtr zmniejsza wydajność klimatyzatora.

Podczas pracy urządzenia nie wkładać rąk ani innych przedmiotów do wlotu lub wylotu powietrza.

- Znajdują się tam ostre i ruchome elementy, które mogą skałeczyć.

Podczas rozpakowywania i instalacji urządzenia należy zachować ostrożność.

- Ostre krawędzie mogą spowodować skałeczenia.

Jeśli podczas naprawy nastąpi wyciek czynnika chłodniczego, nie wolno dotykać ulatniającego się gazu.

- Czynniki chłodnicze mogą spowodować odmrożenia.

Podczas przenoszenia lub demontażu instalacji nie przechylać urządzenia.

- Woda znajdująca się we wnętrzu może się wylać.

Nie wolno mieszać czynnika chłodniczego przeznaczonego dla tego systemu z powietrzem ani innym gazem.

- Jeśli do czynnika chłodniczego dostanie się powietrze, nadmierne ciśnienie może spowodować uszkodzenie sprzętu lub zranienie.

W przypadku wycieku gazu podczas instalacji natychmiast należy wywietrzyć pomieszczenie.

- W przeciwnym wypadku może to być szkodliwe dla zdrowia.

Przy demontażu wyrobu postępowanie z olejem chłodniczym oraz innymi częściami powinno być zgodne z lokalnymi i państwowymi przepisami.

Wymienić wszystkie baterie pilota zdalnego sterowania na nowe tego samego typu. Nie mieszać baterii starych i nowych oraz różnych typów.

- Istnieje niebezpieczeństwo pożaru lub eksplozji.

Nie ładować ani nie demontować baterii. Nie wrzucać baterii do ognia.

- Mogą się one zapalić lub eksplodować.

Jeśli płyn z baterii wyleje się na skórę lub ubranie należy spłukać je obficie czystą wodą. Gdy baterie ciekną, nie używać pilota zdalnego sterowania.

- Substancje chemiczne z baterii mogą spowodować poparzenie lub inne zagrożenia dla zdrowia.

Jeśli płyn z baterii zostanie spożyty, należy wyczyścić zęby i udać się do lekarza. Gdy baterie ciekną, nie używać pilota zdalnego sterowania.

- Substancje chemiczne z baterii mogą spowodować poparzenie lub inne zagrożenia dla zdrowia.

W warunkach wysokiej wilgotności i przy otwartych drzwiach lub oknach nie pozostawiać przez dłuższy czas pracującego klimatyzatora.

- Skraplająca się wilgoć może zmoczyć lub uszkodzić meble.

Nie wystawiać skóry oraz nie pozostawiać dzieci ani roślin w przeciągu zimnego albo gorącego powietrza.

- Może to być szkodliwe dla zdrowia.

Nie pić wody, która wyciekła z urządzenia.

- Jest to niehigieniczne i może być przyczyną groźnych chorób.

Podczas czyszczenia lub konserwacji urządzenia należy używać mocnego stołka lub drabiny.

- Należy zachować ostrożność i unikać skałeczenia.

Informacje o wyrobie

Nazwy i funkcje części

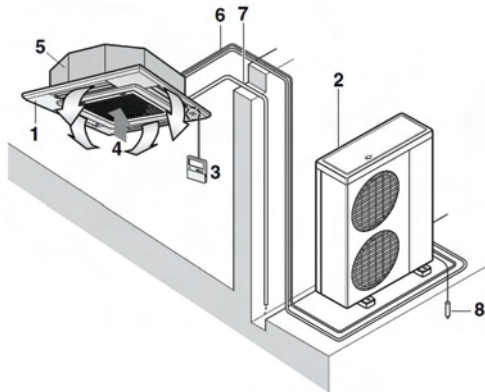

- 1: Jednostka wewnętrzna
- 2: Jednostka zewnętrzna
- 3: Zdalny sterownik
- 4: Wlot powietrza
- 5: Powietrze rozpraszane
- 6: Rurki chłodnicze, łączące przewody elektryczne
- 7: Rurka odpływowa
- 8: Przewód uziemiający.
Przewód uziemiający jednostkę zewnętrzną w celu zapobieżenia porażeniu prądem elektrycznym.

Co zrobić przed uruchomieniem

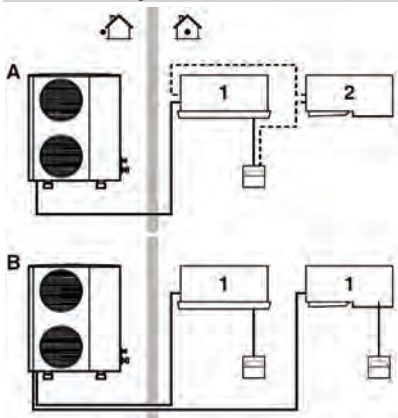

Jeśli instalacja wymaga dostosowania systemu sterowania, należy zwrócić się do sprzedawcy LG w celu dobrania odpowiedniego sposobu sterowania.

- A: System sparowany lub pracy jednoczesnej
B: System multi
1: Jednostka ze zdalnym sterownikiem
2: Jednostka bez zdalnego sterownika (gdy stosowana jest praca jednoczesna)

Wskaźniki stanu pracy



Włączony/
wyłączony

: Świeci się w czasie pracy klimatyzatora.



Filtr

: Świeci się po 2400 godzinach od pierwszego uruchomienia urządzenia



Timer

: Świeci się w czasie działania timeru.



Tryb
odsraniania

: Świeci się podczas pracy w trybie odsraniania lub przy rozruchu na gorąco.
(tylko model z pompą ciepła)



Praca
wymuszona

: Tryb pracy, gdy nie można było użyć zdalnego sterowania.

Przewodowy zdalny sterownik

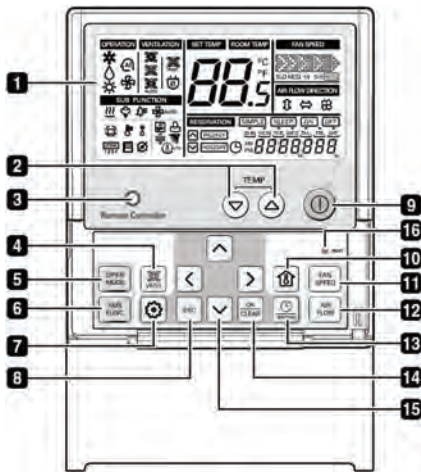

1. Wyświetlacz
2. Przycisk ustawiania temperatury
3. Odbiornik sygnału bezprzewodowego
• Niektóre wyroby nie odbierają sygnału sterowania bezprzewodowego
4. Przycisk wentylacji
5. Przycisk wyboru trybu pracy
6. Przycisk drugiej funkcji
7. Przycisk ustawiania funkcji
8. Przycisk opuszczenia trybu ustawień
9. Włącznik/ wyłącznik
10. Przycisk temperatury pomieszczenia
11. Przycisk prędkości wentylatora
12. Przycisk kierunku nadmuchu powietrza
13. Przycisk programowania/ nastawiania czasu
14. Przycisk ustawiania / kasowania
15. Przyciski strzałek do góry, w dół, w lewo, w prawo
16. Przycisk resetowania

UWAGA

- Temperatura wyświetlana może się różnić od rzeczywistej temperatury w pomieszczeniu, jeśli zdalny sterownik jest zainstalowany w miejscu wystawionym na bezpośrednie działanie promieni słonecznych lub w pobliżu źródeł ciepła.
- W zależności od rodzaju modelu, rzeczywisty wyrób może się różnić od przedstawionego powyżej.

Bezprzewodowy pilot zdalnego sterowania (opcja)

Niniejszy klimatyzator jest zasadniczo wyposażony w przewodowy zdalny sterownik. Za dodatkową opłatą możliwy jest zakup bezprzewodowego pilota zdalnego sterowania.

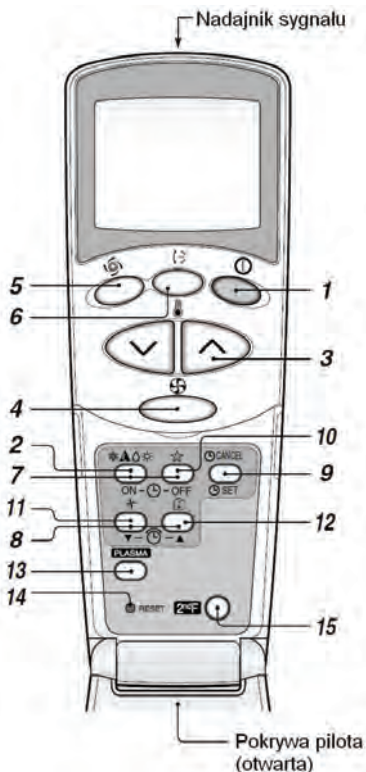

1. WŁĄCZNIK/ WYŁĄCZNIK

Służy do włączenia/ wyłączenia urządzenia.

2. PRZYCIŚK WYBORU RODZAJU PRACY

Używany do wyboru rodzaju pracy.

3. PRZYCIŚKI USTAWIANIA TEMPERATURY

Służą do ustawiania temperatury pomieszczenia.

4. PRZYCIŚK WYBORU PRĘDKOŚCI

WENTYLATORA

Służy do wybrania prędkości wentylatora: mała, średnia, duża, CHAOS.

5. PRZYCIŚK SZYBKIEGO SCHŁADZANIA

Służy do wyboru trybu szybkiego schładzania. (Szybkie schładzanie działa przy bardzo dużej prędkości wentylatora.)

6. PRZYCIŚK STEROWANIA NADMUCHEM

Używany do sterowania kierunkiem nadmuchu powietrza w górę i w dół.

7. PRZYCIŚKI ON/ OFF TIMERA

Używane do ustawienia czasu rozpoczęcia i zakończenia pracy.

8. PRZYCIŚKI USTAWIANIA CZASU

Używane do nastawiania czasu.

9. PRZYCIŚKI SET/ CANCEL TIMERA

Używane do ustawianiażądanego czasu timera i do kasowania funkcji timera.

10. PRZYCIŚK TRYBU SNU

Wykorzystywany do włączenia automatycznego trybu snu.

11. PRZYCIŚK WENTYLACJI

Do wymuszenia obiegu powietrza w pomieszczeniu, bez chłodzenia ani ogrzewania.

12. PRZYCIŚK SPRAWDZANIA

TEMPERATURY POMIESZCZENIA
Służy do sprawdzenia temperatury w pomieszczeniu.

13. PLAZMA

Służy do włączenia bądź wyłączenia funkcji plazmowego oczyszczania powietrza.

14. PRZYCIŚK RESET

Inicjuje pilota zdalnego sterowania.

15. PRZYCIŚK 2nd F

Używany przed wybraniem funkcji opisanych na niebiesko u dołu przycisków.



UWAGA: dotyczy obsługi pilota zdalnego sterowania

- Aby sterować klimatyzatorem, należy wycelować w czujnik sygnału znajdujący się na przewodowym sterowniku.
- Sygnał z pilota zdalnego sterowania może być odbierany w odległości od ok. 7 m.
- Należy się upewnić, że pomiędzy pilotem zdalnego sterowania, a odbiornikiem sygnału nie znajdują się żadne przeszkody.
- Nie upuszczać ani nie rzucać pilotem zdalnego sterowania.
- Nie umieszczać go w miejscach wystawionych na bezpośrednie działanie promieni słonecznych ani w pobliżu jakichkolwiek źródeł ciepła.
- W przypadku występowania mocnego źródła światła (np. lampy o elektronicznym zapłonie, lampy fluoroscencyjne), aby zapobiec nienormalnemu działaniu czujnik sygnału należy osłonić przy pomocy przesyłony lub t.p.

UWAGA

- Bezprzewodowy pilot zdalnego sterowania nie obsługuje funkcji wirowania powietrza. (typ 4-drożny)
- Bardziej szczegółowe informacje znajdują się w instrukcji do bezprzewodowego pilota zdalnego sterowania.
- W zależności od rodzaju modelu, rzeczywisty wyrób może się różnić od przedstawionego powyżej.

Instrukcje użytkowania

Tryby chłodzenia – praca standardowa

1 Nacisnąć przycisk  i włączyć jednostkę.



2 Za pomocą przycisku  wybrać tryb chłodzenia.



3 Naciskając przyciski   ustawić żądaną temperaturę.



Za pomocą przycisku  można sprawdzić temperaturę pomieszczenia.

Jeśli ustawiona temperatura jest wyższa niż aktualna temperatura w pomieszczeniu, pracuje tylko wentylator bez schładzania powietrza.

❖ Zakres ustawień temperatury: 18°C – 30°C.

Tryb chłodzenia – chłodzenie intensywne

Służy do szybkiego schłodzenia pomieszczenia za pomocą świeżego powietrza.

1 Nacisnąć przycisk  i włączyć jednostkę.



2 Za pomocą przycisku  wybrać tryb chłodzenia.



3 Naciskać przycisk  dopóki nie zostanie wyświetlone „Po”.



Co to jest chłodzenie intensywne?

- Temperatura ustawiona: 18°C.
 - Prędkość wentylatora: specjalnie duża (intensywny nawiew zimnego powietrza)
- ❖ Podczas pracy szybko obniża się temperatura pomieszczenia.

Tryb ogrzewania

1 Nacisnąć przycisk  i włączyć jednostkę.



2 Za pomocą przycisku  wybrać tryb chłodzenia.



3 Naciskając przyciski   ustawić żądaną temperaturę.

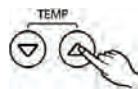

Jeśli ustawiona temperatura jest niższa niż aktualna temperatura w pomieszczeniu, pracuje tylko wentylator.

❖ Zakres ustawień temperatury: 16°C – 30°C.

Tryb osuszania

1 Nacisnąć przycisk  i włączyć jednostkę.



2 Za pomocą przycisku  wybrać tryb osuszania.
W tym trybie pracy nie można ustawiać temperatury.



3 Naciskając przycisk  wybrać żądaną prędkość przepływu powietrza (od małej do automatycznej) SLO → MED → HI → (BRAK) → **AUTO**

(Lista ta zależy od funkcji wyrobu).

❖ BRAK: Najwyższy poziom prędkości wentylatora.



W porze deszczowej lub w klimacie o wysokiej wilgotności, w celu efektywnego usuwania wilgoci, możliwa jest jednoczesna praca osuszania i chłodzenia.

Tryb automatyczny zamienny

1 Nacisnąć przycisk  i włączyć jednostkę.



2 Za pomocą przycisku  wybrać tryb automatyczny zamienny.



3 Używając przycisków, jak na rysunku po prawej, można ustawić żądaną temperaturę dla modelu chłodzącego/ grzejącego.

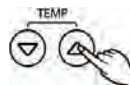

❖ Zakres ustawień temperatury: 18°C – 30°C.

Tryb automatyczny

1 Nacisnąć przycisk  i włączyć jednostkę.



2 Za pomocą przycisku  wybrać tryb automatyczny.



3 W przypadku pracy tylko w trybie chłodzenia, ustawiamy „0” jako poziom standardowy. Temperatura może być regulowana w krokach od -2 do 2.

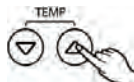

Podczas pracy w trybie automatycznym:

- Można korzystać z przycisku wyboru prędkości wentylatora.
- Ręcznie można zmieniać na inny tryb pracy.
- ❖ W zależności od modelu, tryby automatycznej i automatycznej zamiennej mogą nie działać.

Tryb wentylacji

1 Nacisnąć przycisk  i włączyć jednostkę.



2 Za pomocą przycisku  wybrać tryb wentylacji.



3 Naciskając przycisk  wybrać żądaną prędkość przepływu powietrza (od małej do automatycznej) SLO → MED → HI → (BRAK) → **AUTO**
(Lista ta zależy od funkcji wyrobu).







- ❖ Podczas pracy w trybie wentylacji nie pracuje zewnętrzna sprężarka.
- ❖ W trybie wentylacji powietrze nie jest schładzane, a tylko wdmuchiwane przez wentylator.

Ustawienie kierunku nadmuchu powietrza



W prosty sposób można regulować żądany wydatek powietrza.

1 Naciskając przycisk  wybrać żądany kierunek przepływu powietrza.

-  → (BRAK) →   →  → 
- Wyświetlanie powyższej listy symboli zależy od funkcji wyrobu.
- ❖ BRAK: brak wirowania powietrza

Należy sprawdzić w instrukcji obsługi wyrobu.

<Tabela ustawień nadmuchu powietrza>

Symbol	Opis
	Wirowanie: naprzeciwległe skrzydełka kierunkowe otwierają się parami
	Góra-dół: Skrzydełka kierunkowe automatycznie poruszają się bez przerwy w górę i w dół.
	Lewo-prawo: Skrzydełka kierunkowe automatycznie poruszają się bez przerwy w lewo i w prawo.

- ❖ W zależności od modelu wyrobu, niektóre funkcje mogą nie wyświetlać się, ani nie działać.

Ustawianie temperatury/ sprawdzanie temperatury w pomieszczeniu

1 W prosty sposób można ustawić żądaną temperaturę.

- W celu regulacji temperatury nacisnąć przyciski  .

 : jedno naciśnięcie zwiększa temperaturę o 1°C

 : jedno naciśnięcie zmniejsza temperaturę o 1°C

ROOM TEMP: Wskazuje aktualną temperaturę pomieszczenia

SET TEMP: Wskazuje żądaną temperaturę, którą użytkownik chce ustawić

Zależnie od typu sterownika, żądana temperatura może być regulowana na poziomie 0,5°C.

Tryb chłodzenia: Chłodzenie nie działa, jeśli ustawiona temperatura jest wyższa niż aktualna temperatura w pomieszczeniu. Należy obniżyć ustawienie żądanej temperatury.

Tryb ogrzewania: Ogrzewanie nie działa, jeśli ustawiona temperatura jest niższa niż aktualna temperatura w pomieszczeniu. Należy zwiększyć ustawienie żądanej temperatury.

2 Po naciśnięciu przycisku  przez 5 sekund jest wyświetlana temperatura pomieszczenia.

Po 5 sekundach wyświetlacz przełącza się na wyświetlanie żądanej temperatury.

Z uwagi na lokalizację zdalnego sterownika rzeczywista temperatura w pomieszczeniu oraz wyświetlana wartość tej temperatury mogą się różnić.

Funkcja dodatkowa: Oczyszczanie plazmowe (opcja)

1 Kilkakrotnie nacisnąć przycisk , aż migać będzie ikona .



2 Naciskając przycisk  uruchomić lub anulować funkcję oczyszczania plazmowego.

(Zależnie od wyboru, ikona  pojawia się/ znika w części wyświetlacza oznaczonej **SUB FUNCTION**.)



3 Po dokonaniu ustawienia nacisnąć przycisk , aby opuścić tryb ustawień.



Gdy urządzenie zostaje wyłączone, wyłącza się również funkcja oczyszczania plazmowego. (Pozostaje wyłączona również po ponownym uruchomieniu jednostki wewnętrznej.)

W przypadku modeli bez funkcji oczyszczania plazmowego, po naciśnięciu przycisku  taka funkcja dodatkowa się nie ukazuje.

Ustawienia funkcji: Zabezpieczenie przed dziećmi

Funkcja ta zapobiega użytkowaniu urządzenia przez dzieci lub inne osoby.

• Nacisnąć przycisk .

• Powtarzać naciskanie przycisku , dopóki nie będzie migać ikona .



• W celu włączenia tej funkcji, nacisnąć przycisk  podczas migania ikony.

• Jeśli funkcja ta jest ustawiona, ikona  będzie pojawiać się za każdym razem, gdy zostanie wprowadzona dowolna komenda za wyjątkiem odczytu temperatury pomieszczenia. Jednakże możliwe jest normalne sterowanie poprzez bezprzewodowy pilot zdalnego sterowania.



W celu wyłączenia tej funkcji należy przytrzymać wciśnięty przycisk .

dopóki nie zacznie migać ikona . Wtedy należy nacisnąć przycisk .



Ustawienia funkcji: Temperatura przełączenia trybu pracy

Funkcja ta służy do ustawiania temperatury przełączenia w trybie automatycznym zmiennym.

1 Nacisnąć przycisk .



2 Powtarzać naciskanie przycisku , dopóki nie będzie migać ikona .



3 Za pomocą przycisków   zmienić wartość temperatury przełączenia: 1 – 7.

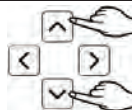

4 Nacisnąć przycisk , aby zakończyć i uaktywnić ustawienie.









5 Aby opuścić tryb ustawień, nacisnąć przycisk . Jeśli nie zostanie naciśnięty żaden przycisk, system automatycznie opuści ten tryb po 25 sekundach.



Ustawienia funkcji: Ruchoma kratka (opcja)

Funkcja ta służy do opuszczenia/ podniesienia filtra jednostki wewnętrznej w celu jego wyczyszczenia.
Ustawienia odnoszą się tylko do wyrobów, które są wyposażone w taką funkcję.

- Nacisnąć przycisk .
- Powtarzać naciskanie przycisku , dopóki nie będzie migać ikona .
- Za pomocą przycisków   podnieść/ opuścić lub zatrzymać ruch.
- Przycisk : podnosi zatrzymaną kratkę lub zatrzymuje jej ruch.
- Przycisk : opuszcza zatrzymaną kratkę lub zatrzymuje jej ruch.

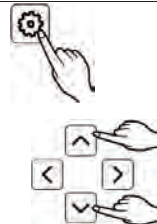

Po zakończeniu ustawiania nacisnąć przycisk , aby opuścić tryb ustawień. Jeśli nie zostanie naciśnięty żaden przycisk, system automatycznie opuści ten tryb po 60 sekundach.



Informacje szczegółowe:

W przypadku modeli bez takiej funkcji dodatkowej, funkcja ta nie ukazuje się po naciśnięciu przycisku



<Wyświetlacz LCD ruchomej kratki>

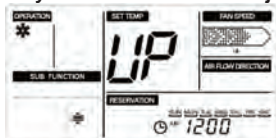

kierunek: w górę

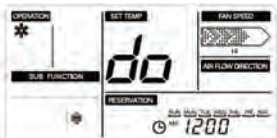

kierunek: w dół

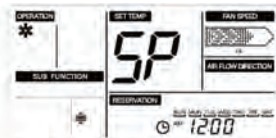

kierunek: zatrzymanie

Ustawienia funkcji: Usuwanie wskaźnika filtra

Funkcja ta służy do usunięcia wskaźnika czyszczenia filtra jednostki wewnętrznej.

1 Nacisnąć przycisk .

Powtarzać naciskanie przycisku , dopóki nie będzie migać ikona .



2 W celu usunięcia wskaźnika z wyświetlacza, nacisnąć przycisk  podczas migania ikony.



Gdy filtr jest pokryty kurzem, wydajność chłodnicza/ grzewcza ulega zmniejszeniu i następuje zwiększone zużycie energii elektrycznej. Dlatego też należy czyścić filtr za każdym razem, gdy nastąpi czas jego czyszczenia.

Ustawienia funkcji: Sterowanie nachyleniem skrzydełek kierunkowych

Funkcja ta służy do regulacji kąta, pod którym wydmuchiwane jest powietrze.

1 Nacisnąć przycisk 



2 Powtarzać naciskanie przycisku , dopóki nie będzie migać ikona .



Przykład) Ustawienie drugiego stopnia nachylenia skrzydełek jako „P3”.

3 Za pomocą przycisków   wybrać skrzydełka do regulacji: 1/2/3/4/All.

1-4: sterowanie pojedyncze każdym skrzydełkiem kierunkowym

All: sterowanie wszystkimi skrzydełkami równocześnie

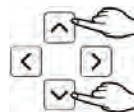

4 Za pomocą przycisków   wybrać numer / kąt nachylenia.

Kąt nachylenia: 6 kroków (P1 – P6) oraz Sd

Sd: standardowy kąt nachylenia

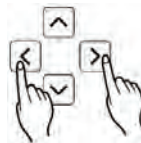

5 Za pomocą przycisków   wyregulować wartość kąta nachylenia.

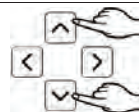

6 Nacisnąć przycisk , aby zakończyć i uaktywnić ustawienie.

(Po ustawieniu kąta nachylenia skrzydełek kierunkowych funkcja regulacji kierunku nadmuchu powietrza zostaje anulowana.)



7 Aby opuścić tryb ustawień nacisnąć przycisk . Jeśli nie zostanie naciśnięty żaden przycisk, system automatycznie opuści ten tryb po 25 sekundach.





Nastawianie aktualnego czasu

1 W celu wejścia w tryb ustawiania aktualnego czasu nacisnąć i przytrzymać na 4 sekundy przycisk .

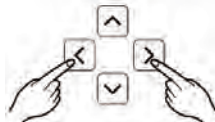

2 Za pomocą przycisków   wybrać bieżący dzień.



3 Nacisnąć przycisk , aby ustawić tryb AM/PM (przed południem/ po południu).
(Miga wskaźnik AM/PM.)

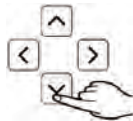

4 Naciskając przycisk  wybrać wartość AM/ PM.

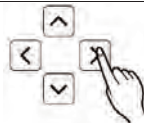

5 Przyciskiem  przejść do ustawiania godziny.
(Będzie migał wskaźnik „Hour”.)



6 Za pomocą przycisków   ustawić właściwą godzinę.

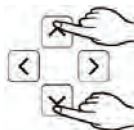

7 Przyciskiem  przejść do ustawiania minut.
(Będzie migał wskaźnik „Minute”.)

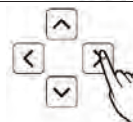

8 Za pomocą przycisków   ustawić wartość minut.

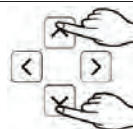

9 Nacisnąć przycisk , aby zakończyć ustawianie.



10 Aby opuścić tryb ustawień w trakcie procesu ustawiania, nacisnąć przycisk .
(W przypadku wprowadzenia niekompletnej informacji nastąpi powrót do poprzedniego ustawienia).



Programowanie: Ustawienie prostego programu

Jeśli w systemie nie ma ustawionych żadnych programów, dla jednostki wewnętrznej można ustawić prosty program.

- 1** Wejść w tryb programowania naciskając przycisk .
(Miga wskaźnik **SIMPLE**.)



- 2** Za pomocą przycisków   ustawić czas, na który chcemy zaprogramować urządzenie.

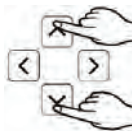

- 3** Nacisnąć przycisk , aby zakończyć ustawianie.



- 4** Jeśli po zakończeniu ustawiania zmienimy zaprogramowany czas, poprzednie ustawienie programu zostanie skasowane.

❖ Jeśli urządzenie jest włączone, możemy zaprogramować jego wyłączenie. I na odwrót - jeśli urządzenie jest wyłączone, możemy zaprogramować jego włączenie. Zaprogramować można na czas od 1 do 7 godzin.

Programowanie: Program tygodniowy

Program tygodniowy jest aktywny po ustawieniu aktualnego czasu.





- 1** Wejść w tryb programowania naciskając przycisk .



- 2** Wybrać ustawienia programu tygodniowego ponownie naciskając przycisk .
(Miga wskaźnik **WEEKLY**.)



- 3** Zaprogramować włączenie (ON)/ wyłączenie (OFF) dla dnia tygodnia.

- Za pomocą przycisków   ustawiać czas. Przyciskami   przejść do następnego rodzaju ustawienia.
- Dzień uważa się za „nie zaprogramowany”, jeśli nie ma dla niego żadnego zaprogramowanego czasu.

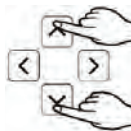

- 4** Nacisnąć przycisk , aby zakończyć ustawianie.





Programowanie: Program nocnego wyłączenia

Funkcja ta służy do wyłączenia klimatyzatora po zaśnięciu (po kilku godzinach).

1 Wejść w tryb programowania naciskając przycisk .



2 Kilkakrotnie naciskając przycisk  wejść w ustawienia programu nocnego wyłączenia. (Miga wskaźnik **SLEEP**.)

3 Za pomocą przycisków   ustawić czas, na który chcemy zaprogramować urządzenie. Czas wyłączenia klimatyzatora można zaprogramować od 1 do 7 godzin.

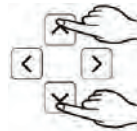

4 Nacisnąć przycisk , aby zakończyć ustawianie. Jeśli program został ustawiony, świeci się wskaźnik **SLEEP**. Po skasowaniu ustawienia, wskaźnik **SLEEP** znika.



5 Jeśli po zakończeniu ustawiania zmienimy zaprogramowany czas, poprzednie ustawienie programu zostanie skasowane.

UWAGA

Należy ustawić odpowiedni czas nocnego wyłączenia. (Włączenie chłodzenia na zbyt długi czas może być szkodliwe dla zdrowia.)

Programowanie: Ustawienie programu włączenia

Funkcja ta włącza klimatyzator o ustawionej godzinie.

1 Nacisnąć przycisk .





2 Kilkakrotnie naciskając przycisk  wejść w ustawienia programu włączenia. (Miga wskaźnik **ON**.)



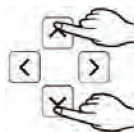

3 Za pomocą przycisków   wybrać ustawienie AM/ PM (przed południem/ po południu).

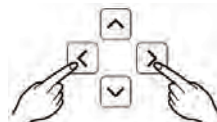

4 Przyciskami   przejść do trybu ustawiania godziny. Gdy miga wskaźnik godzin, należy ustawić żądaną godzinę. Zakres ustawiania 1 - 12.



5 Przyciskami   przejść do trybu ustawiania minut. Gdy miga wskaźnik minut, należy ustawić minuty. Zakres ustawiania 00 - 59.

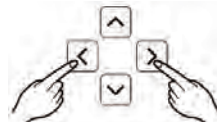

6 Nacisnąć przycisk  aby zakończyć ustawianie.



Programowanie: Ustawienie programu wyłączenia

Funkcja ta wyłącza klimatyzator o ustawionej godzinie.

1 Nacisnąć przycisk .





2 Kilkakrotnie naciskając przycisk  wejść w ustawienia programu wyłączenia. (Miga wskaźnik **OFF**.)



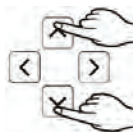

3 Za pomocą przycisków   wybrać ustawienie AM/ PM (przed południem/ po południu).

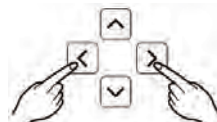

4 Przyciskami   przejść do trybu ustawiania godziny. Gdy miga wskaźnik godzin, należy ustawić żądaną godzinę. Zakres ustawiania 1 - 12.



5 Przyciskami   przejść do trybu ustawiania minut. Gdy miga wskaźnik minut, należy ustawić minuty. Zakres ustawiania 00 - 59.

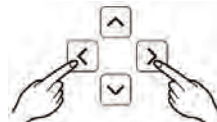

6 Nacisnąć przycisk  aby zakończyć ustawianie.



Programowanie: Program dni świątecznych

Funkcja ta automatycznie wyłącza pracę urządzenia w określonych dniach.

1 Wejść w tryb programowania naciskając przycisk .





2 Kilkakrotnie naciskając przycisk  wejść w ustawienia programu dni świątecznych. (Miga wskaźnik **HOLIDAY**.)



3 Przyciskami   przejść do dnia, który ma być ustawiony.



4 Za pomocą przycisków   ustawić wybrany dzień jako świąteczny bądź nie. (Ustawienie dnia świątecznego jest oznaczane podkreśleniem wskaźnika dnia.)

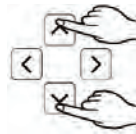

5 Jeśli od poniedziałku (MON) do niedzieli (SUN) jest ustawiony jakiś dzień świąteczny, na wyświetlaczu wyświetlany jest wskaźnik **HOLIDAY**.

6 Nacisnąć przycisk , aby zakończyć ustawianie. Jeśli nie zostanie naciśnięty żaden przycisk, system automatycznie opuści tryb programowania po 10 sekundach.



7 Można ustawić wyłączenie klimatyzatora w każdy dzień świąteczny.
(np. 9:00, 10:00, 13:00)

Sterowanie wentylatorem (opcja)

Jeśli istnieje połączenie pomiędzy wentylatorem i klimatyzatorem, można sterować wentylatorem.

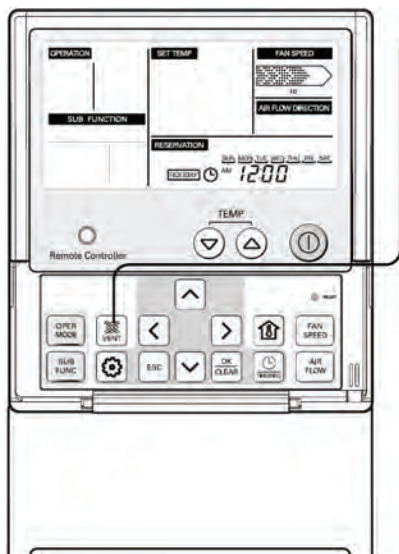

1 W celu włączenia/ wyłączenia wentylatora nacisnąć przycisk wentylacji.

2 W przypadku włączenia wentylacji będzie wyświetlany wskaźnik wentylacji.

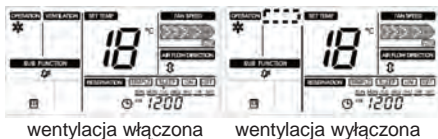

3 Po wyłączeniu wentylatora wskaźnik wentylatora znika.

4 W celu podłączenia wentylatora do klimatyzatora należy zapoznać się z menu ustawień funkcji instrukcji wentylacji.

Jeśli wentylator nie jest podłączony, funkcja ta nie działa.

Czyszczenie i konserwacja

Jednostka wewnętrzna

Kratka, obudowa i zdalny sterownik

- Przed rozpoczęciem czyszczenia, wyłączyć zasilanie urządzenia. Czyścić używając miękkiej i suchej tkaniny. Nie używać wybielaczy ani środków ściernych.

UWAGA

Przed rozpoczęciem czyszczenia jednostki wewnętrznej, należy odłączyć urządzenie od zasilania.

Filtry powietrza

Filtry powietrza znajdujące się za przednią kratką powinny być sprawdzane i czyszczone raz na dwa tygodnie lub częściej, gdy jest to konieczne.



- Nigdy nie wolno używać:
 - Wody cieplejszej niż 40°C. Może spowodować deformację i/ lub zmianę koloru.
 - Substancji lotnych. Można uszkodzić powierzchnię klimatyzatora.



1. Wyjąć filtry powietrza.

- Chwycić za uchwyt ramki i wyjąć filtr powoli ciągnąc do przodu.



UWAGA: Podczas wyciągania filtra nie dotykać metalowych części jednostki wewnętrznej.

Może to spowodować skaleczenie.

2. Filtr powietrza wyczyścić przy pomocy odkurzacza lub myjąc w ciepłej wodzie z mydłem.

- Jeżeli filtr jest znacznie zabrudzony, należy go umyć roztworem detergentu w letniej wodzie.
- Jeżeli zostanie użyta gorąca woda (powyżej 50°C), filtr może ulec deformacji.

3. Po myciu w wodzie, dobrze wysuszyć w cieniu.

- W czasie suszenia nie wystawiać filtra bezpośrednio na promienie słoneczne lub ciepło z grzejnika.

4. Zainstalować ponownie filtr powietrza.

Filtr oczyszczający (opcja)

Czyszczenie

Filtr PLASMA czyszczenia plazmowego znajdujący się za filtrami powietrza powinien być sprawdzany i czyszczony raz na 3 miesiące lub częściej, gdy jest to konieczne.

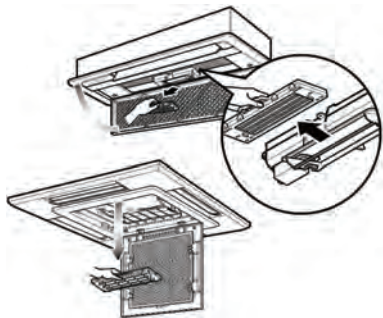

1. Po wyjęciu filtrów powietrza wyjąć filtr PLASMA lekko ciągnąc go do przodu.
2. Filtr PLASMA zanurzyć w wodzie zmieszanej z delikatnym detergentem na 20 - 30 minut.
3. Filtr PLASMA suszyć w cieniu przez dobę. (Bardzo ważne jest, aby z tych części wilgoć była usunięta bardzo dokładnie.)
4. Należy zachować ostrożność, aby nie przewracać elektrycznych przewodów rozładowujących.
5. Zainstalować ponownie filtr PLASMA na swoje miejsce.



UWAGA: Nie dotykać filtru PLASMA w przeciągu 10 sekund od otwarcia kratki wlotowej. Może to spowodować porażenie wyładowaniem elektrycznym.

Wymiana

- Zalecany okres użytkowania: ok. 2 lata.

1. Otworzyć przedni panel i wyjąć filtr powietrza.

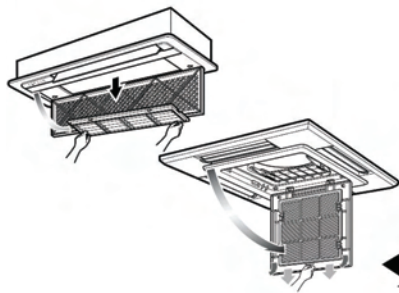

2. Wyjąć filtr oczyszczający.
3. Włożyć nowy filtr oczyszczający

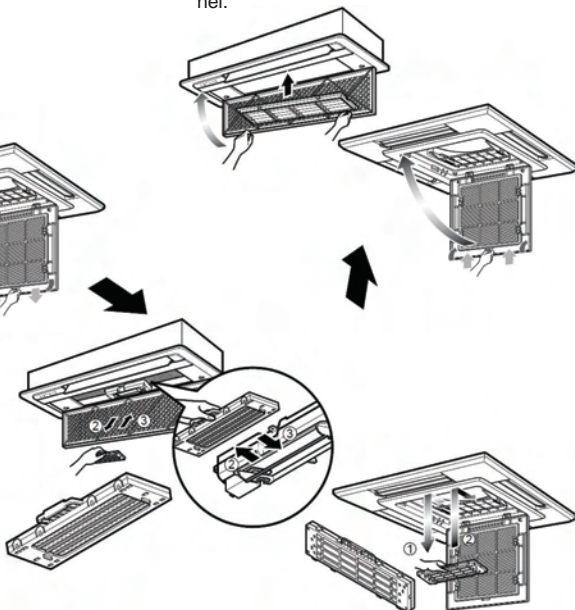

4. Włożyć filtr powietrza i zamknąć przedni panel.

Porady dotyczące użytkowania

Nie przechładzać pomieszczeń.

Nie jest to dobre dla zdrowia i powoduje straty energii elektrycznej.

Należy mieć zasłonięte firanki lub zasłony.

W czasie pracy klimatyzatora nie wolno pozwalać, aby bezpośrednio promienie słoneczne wpadały do pomieszczenia.

Utrzymywać jednolitą temperaturę pomieszczenia.

Należy wyregulować pionowy i poziomy kierunek nadmuchu powietrza, aby zapewnić jednolitą temperaturę w pomieszczeniu.

Należy się upewnić, że okna i drzwi są szczelnie zamknięte.

Aby utrzymać zimne powietrze w pomieszczeniu, należy unikać, gdy tylko jest to możliwe, otwierania okien i drzwi.

Filtr powietrza należy regularnie czyścić.

Zatykanie się filtra powietrza zmniejsza przepływ powietrza, co powoduje zmniejszenie efektu chłodzenia i osuszania. Czyścić przynajmniej raz na dwa tygodnie.

Od czasu do czasu należy wietrzyć pomieszczenie.

Ponieważ okna są na stałe zamknięte, dobrze jest je czasem otworzyć i przewietrzyć pomieszczenie.

Gdy klimatyzator nie będzie...

Gdy przez dłuższy czas nie zamierzamy używać klimatyzatora.

1. U uruchomić klimatyzator na 2 do 3 godzin w następujących warunkach.
 - Tryb pracy: wentylacja (p. str. 12)
 - Wysuszy to mechanizmy wewnętrzne.
2. Wyłączyć bezpiecznik obwodu.



OSTRZEŻENIE: Jeżeli klimatyzator nie będzie używany przez dłuższy czas, należy wyłączyć bezpiecznik obwodu.

Zbierający się brud może być przyczyną pożaru.

3. Wyjąć baterie z pilota zdalnego sterowania.

Przydatna porada

Filtry powietrza, a rachunek za energię elektryczną.

Jeśli filtry powietrza będą zatkane przez kurz, wydajność chłodnicza obniża się i 6% energii zużywanej do pracy klimatyzatora będzie marnowane.

Gdy klimatyzator będzie używany ponownie.

1. Wyczyścić filtr powietrza i zainstalować go w jednostce wewnętrznej. (Czyszczenie filtra, p. str. 24)
2. Sprawdzić, czy nie są zablokowane otwory wlotowe i wylotowe powietrza jednostki wewnętrznej/zewnętrznej.
3. Sprawdzić, czy przewód uziemiający jest prawidłowo podłączony. Może być on podłączony po stronie jednostki wewnętrznej.

Wskazówki do rozwiązywania problemów. Oszczędzaj czas i pieniądze.

Przed wezwaniem serwisu należy sprawdzić poniższe punkty. Jeżeli nieprawidłowość utrzymuje się, należy skontaktować się ze sprzedawcą lub serwisem.

Problem	Wyjaśnienie	Patrz na stronie
Klimatyzator nie działa.	• Czy nie został popełniony błąd podczas programowania timera?	18-22
	• Czy powodem tego nie jest zadziałanie lub przepalenie się bezpiecznika?	-
W pomieszczeniu czuć specyficzny zapach.	• Sprawdzić, czy nie jest to wilgotny zapach wydzielający się ze ścian, dywanów, mebli lub ubrań znajdujących się w pomieszczeniu.	-
Wydaje się, że skropliny wyciekają z klimatyzatora.	• Skraplanie występuje, gdy powietrze z klimatyzatora schładza ciepłe powietrze znajdujące się w pomieszczeniu.	-
Klimatyzator nie działa przez ok. 3 minuty po ponownym włączeniu.	• Jest to zabezpieczenie mechanizmu.	-
	• Po ok. 3 minutach klimatyzator zacznie działać	-
Chłodzenie lub ogrzewanie jest nieefektywne.	• Czy filtr powietrza nie jest brudny? Patrz instrukcje czyszczenia filtra powietrza.	24
	• Przy pierwszym włączeniu klimatyzatora w pomieszczeniu mogło być bardzo gorąco. Należy poczekać, aż powietrze się schłodzi.	-
	• Czy temperatura została prawidłowo nastawiona?	13
	• Czy otwory wlotowy i wylotowy jednostki wewnętrznej nie są zatkane?	-
Działanie klimatyzatora jest głośnie.	• Dźwięk brzmiący podobnie do płynącej wody. – Jest to odgłos płynącego wewnątrz klimatyzatora freonu.	-
	• Dźwięk brzmiący podobnie do wypuszczanego sprężonego powietrza. – Jest to odgłos powstający wewnątrz klimatyzatora w procesie osuszania.	-
Słychać odgłos pękania.	• Dźwięk taki powoduje rozszerzenie i kurczenie się kratki wlotowej na skutek zmian temperatury.	-
Włączony jest wskaźnik filtra (LED).	• Wyczyścić filtr, wcisnąć na 3 sekundy jednocześnie przycisk Timer oraz przycisk λ.	-
Wyświetlacz zdalnego sterownika jest niewyraźny lub zupełnie niewidoczny.	• Czy nie zadziałał bezpiecznik? • Czy baterie nie są włożone w odwrotnym (+) i (-) kierunku?	-

W następujących sytuacjach natychmiast należy wezwać serwis

1. Wydarzyło się coś nienormalnego, jak zapach spalenizny, głośny dźwięk. Zatrzymać pracę urządzenia i wyłączyć bezpiecznik. W takich przypadkach nigdy nie wolno próbować samemu naprawiać ani ponownie włączać systemu.
2. Przewód zasilający jest zbyt gorący lub uszkodzony.
3. Funkcja samodiagnostyki wykazuje kod błędu.
4. Z jednostki wewnętrznej wycieka woda, pomimo niskiej wilgotności.
5. Jakikolwiek przełącznik, wyłącznik lub bezpiecznik nie pracuje poprawnie.

Aby uniknąć pogorszenia się wydajności, użytkownik powinien przeprowadzać okresowe przeglądy urządzenia oraz je czyścić.

W szczególnych przypadkach prace takie powinny być wykonywane wyłącznie przez pracowników serwisu.

Utylizacja starych urządzeń

To urządzenie jest oznaczone zgodnie z Dyrektywą Europejską 2002/96/WE oraz polską Ustawą o zużyтым sprzęcie elektrycznym i elektronicznym symbolem przekreślonego kontenera na odpady.



Takie oznakowanie informuje, że sprzęt ten, po okresie jego użytkowania nie może być umieszczany łącznie z innymi odpadami pochodzącymi z gospodarstwa domowego. Użytkownik jest zobowiązany do oddania go prowadzącym zbieranie zużytego sprzętu elektrycznego i elektronicznego. Prowadzący zbieranie, w tym lokalne punkty zbiórki, sklepy oraz gminne jednostki, tworzą odpowiedni system umożliwiający oddanie tego sprzętu.

Właściwe postępowanie ze zużyтым sprzętem elektrycznym i elektronicznym przyczynia się do uniknięcia szkodliwych dla zdrowia ludzi i środowiska naturalnego konsekwencji, wynikających z obecności składników niebezpiecznych oraz niewłaściwego składowania i przetwarzania takiego sprzętu.

Aby uzyskać więcej informacji o sposobach utylizacji starych urządzeń, należy skontaktować się z władzami lokalnymi, przedsiębiorstwem zajmującym się utylizacją odpadów lub sklepem, w którym produkt został kupiony.

Importer:

LG Electronics Polska Sp. z o.o.
Al. Jerozolimskie 162 A
02-342 Warszawa

Waga netto klimatyzatorów kasetonowych (jednostki wewnętrzne)

UT12: 14 kg	MT10AH: 14 kg
UT18: 15 kg	MT12AH: 14 kg
UT24: 21 kg	MT18AH: 15,5 kg
UT30: 21 kg	MT24AH: 25 kg
UT36: 23,5 kg	
UT42: 26 kg	
UT48: 26 kg	
UT60: 26 kg	

Szanowni Państwo !

Dziękujemy za dokonanie zakupu produktu marki LG i gratulujemy trafnego wyboru. Urządzenia marki LG, zaprojektowane i wyprodukowane według najnowszych technologii, reprezentują światowe standardy jakości i niezawodności – a jednocześnie są przyjazne dla użytkownika i jego środowiska naturalnego.

Przed rozpoczęciem korzystania ze sprzętu prosimy o dokładne zapoznanie się z procedurami instalacji oraz warunkami eksploatacji, szczegółowo opisany w Instrukcji Obsługi.

W przypadku jakichkolwiek problemów prosimy o zwrócenie się do Autoryzowanej Stacji Serwisowej LG Electronics (ASS). Nasza wyspecjalizowana sieć serwisowa służy Państwu wszelką pomocą w zakresie realizacji uprawnień gwarancyjnych oraz porad technicznych i eksploatacyjnych.

Warunki gwarancji:

1. Gwarancja LG Electronics Polska Sp. z o.o. dotyczy klimatyzatorów marki LG zakupionych w Polsce i jest ważna wyłącznie na terytorium Rzeczypospolitej Polskiej.
2. LG Electronics Polska Sp. z o.o. gwarantuje sprawne działanie sprzętu, na który wydana jest niniejsza Karta Gwarancyjna, pod warunkiem korzystania ze sprzętu zgodnie z przeznaczeniem i warunkami techniczno-eksploatacyjnymi opisanymi w Instrukcji Obsługi.
3. Karta gwarancyjna jest ważna, jeżeli sporządzona jest na oryginalnym formularzu i zawiera następujące dane: nazwę sprzętu, model, numer fabryczny, datę instalacji, pieczęć i podpis instalatora oraz podpis Klienta. Dokonywanie jakichkolwiek skreśleń lub poprawek w karcie gwarancyjnej poiąga za sobą jej unieważnienie.
4. LG Electronics Polska Sp. z o.o. udziela gwarancji na okres **24 miesięcy**, licząc od daty zakupu sprzętu. Realizacja uprawnień gwarancyjnych odbywać się będzie po przedstawieniu ważnej karty gwarancyjnej wraz z dowodem zakupu oraz potwierdzeniu zgodności zapisów w karcie gwarancyjnej ze stanem faktycznym.
5. Wady ujawnione w okresie gwarancji usuwane będą bezpłatnie przez ASS, w możliwie krótkim terminie, nieprzekraczającym 14 dni, licząc od daty zgłoszenia sprzętu do naprawy. Koszty dodatkowych prac instalacyjnych, montażowych wymaganych do realizacji reklamacji np. demontaż i transport urządzenia, obciążają gwaranta. Reklamowany sprzęt winien odpowiadać podstawowemu warunkom higienicznym przyjętym w obrocie.
6. Użytkownik jest zobowiązany do przeprowadzenia w ciągu roku przynajmniej dwóch autoryzowanych przeglądów technicznych urządzenia (w porze jesienno-zimowej i zimowo-wiosennej), których celem jest dokonanie czynności serwisowych niezbędnych do prawidłowej pracy urządzenia. Przeglądy te są płatne według cennika wykonawcy przeglądu i muszą być odnotowane w Karcie Gwarancyjnej. W przypadku braku wykonywania obowiązkowych przeglądów technicznych użytkownik traci wszelkie prawa wynikające z gwarancji.
7. Gwarancją objęte są wyłącznie uszkodzenia i wady powstałe z przyczyn tkwiących w sprzedanym urządzeniu. W szczególności nie są objęte gwarancją: uszkodzenia powstałe w wyniku błędów popełnionych przez instalatora przy montażu urządzenia; powstałe z przyczyn zewnętrznych jak np. uszkodzenia mechaniczne, powstałe wskutek uderzenia pioruna, powodzi, korozji, przepięć sieci elektrycznej lub nieprzestrzegania warunków techniczno-eksploatacyjnych zawartych w Instrukcji Obsługi, a w szczególności wynikające z nieprawidłowej eksploatacji, konserwacji, obsługi, przechowywania, użycia niewłaściwych materiałów eksploatacyjnych (np. filtrów); czynności i części wymienione w Instrukcji Obsługi należące do normalnej eksploatacji urządzenia np. konserwacja urządzenia, wymiana filtrów oraz roszczenia z tytułu parametrów technicznych sprzętu, o ile są one zgodne z podanymi przez producenta w Instrukcji Obsługi lub innym dokumencie o charakterze normatywnym.
8. LG Electronics Polska Sp. z o.o. nie ponosi odpowiedzialności za dowolnego rodzaju szkody, bez rozgraniczenia na szkody pośrednie i bezpośrednio spowodowane wskutek wystąpienia wady, w szczególności: utracone dobra, obrót, zysk, oszczędności i za inne specjalne i przypadkowe szkody, wykraczające poza spowodowaną szkodę, oraz za szkody wtórne, niezależnie czy są one związane z zastosowaniem lub z niemożnością zastosowania urządzenia. Ma to zastosowanie również wtedy, gdy LG Electronics Polska Sp. z o.o. lub autoryzowani dealery lub ASS zostali poinformowani przez zainteresowanych o możliwości wystąpienia takich szkód.
9. Nabywca traci wszelkie prawa wynikające z gwarancji w przypadku stwierdzenia dokonywania nieautoryzowanych napraw lub zmian konstrukcyjnych oraz w przypadku braku lub zaniedbania wykonywania obowiązkowych przeglądów technicznych.
10. W przypadku nieuzasadnionych zgłoszeń reklamacyjnych koszty związane z dojazdem i wykonywanymi czynnościami ponosi Klient.
11. Nabywcy przysługuje prawo wymiany sprzętu na nowy, model ten sam lub model o lepszej specyfikacji technicznej, jeżeli w okresie gwarancji ASS dokona dwóch wymian kompresora lub czterech innych napraw, a sprzęt nadal będzie wykazywał wady uniemożliwiające jego użytkowanie zgodnie z przeznaczeniem. W przypadku braku możliwości wymiany sprzętu Klientowi przysługuje zwrot ceny zakupu urządzenia. Wybór sposobu zaliczenia reklamacji należy do gwaranta.
12. LG Electronics Polska Sp. z o.o. nie będzie ponosiła odpowiedzialności za terminowość napraw gwarancyjnych jeżeli działalność sieci serwisowej zakłócona zostanie nieprzewidzianymi okolicznościami o charakterze siły wyższej.
13. Gwarancja nie wyłącza, nie ogranicza ani nie zawiesza uprawnień nabywcy wynikających z niezgodności towaru z umową (Ustawa z dn. 27.07.2002, Dz. U nr 141 poz. 1176).
14. Przeglądy konserwacyjne klimatyzatorów obejmują następujące czynności:
 - czyszczenie filtrów jednostki wewnętrznej
 - czyszczenie lameli parownika i skraplacza
 - sprawdzenie szczelności połączeń układu z czynnikiem chłodzącym
 - sprawdzenie szczelności układu-strona ssąca i tłoczna
 - pomiar ciśnienia czynnika chłodniczego
 - sprawdzenie szczelności układu odprowadzenia kondensatu
 - sprawdzenie przewodów i izolacji ze względu na uszkodzenia mechaniczne
 - sprawdzenie działania urządzeń sterujących

Uwagi dotyczące działalności Autoryzowanych Stacji Serwisowych prosimy kierować bezpośrednio do:

LG Electronics Polska Sp. z o.o.

Dział Serwisu

Al. Jerozolimskie 162 A

02-342 Warszawa

<http://pl.lgservice.com>

INFOLINIA SERWISOWA

0-801 54 54 54

koszt połączenia wg cennika usług powszechnych operatora

ADNOTACJE O PRZEBIEGU PRZEGLĄDÓW

Lp.	Data wykonania	Uwagi serwisu	Pieczętka serwisu*	Potwierdzenie klienta

* – pieczętka serwisu, który posiada aktualne Świadcstwo Kwalifikacji dopuszczające do obsługi technicznej urządzeń i instalacji chłodniczych zawierających substancje kontrolowane oraz obrotu tymi substancjami (Art. 12 ust. 4 ustawy z dnia 20 kwietnia 2004 roku, Dz. U. Nr 121, poz. 1263)



LG Electronics Polska

www.lge.pl



Karta Gwarancyjna

KLIMATYZATOR

Nazwa sprzętu _____

Dane klienta *

Model * _____

Adres * _____

Nr fabryczny *(jednostka wew./jednostka zewn.) _____

Akceptuję warunki gwarancji i kwituję odbiór sprawnego sprzętu _____

Data sprzedaży* _____

Data instalacji* _____

Pieczętka i podpis instalatora _____

* wypełnia instalator